

UK Installation instructions

TILT X52 - X66 - X70-SVS

I Istruzioni di installazione

TILT X52 - X66 - X70-SVS

F Instructions de montage

TILT X52 - X66 - X70-SVS

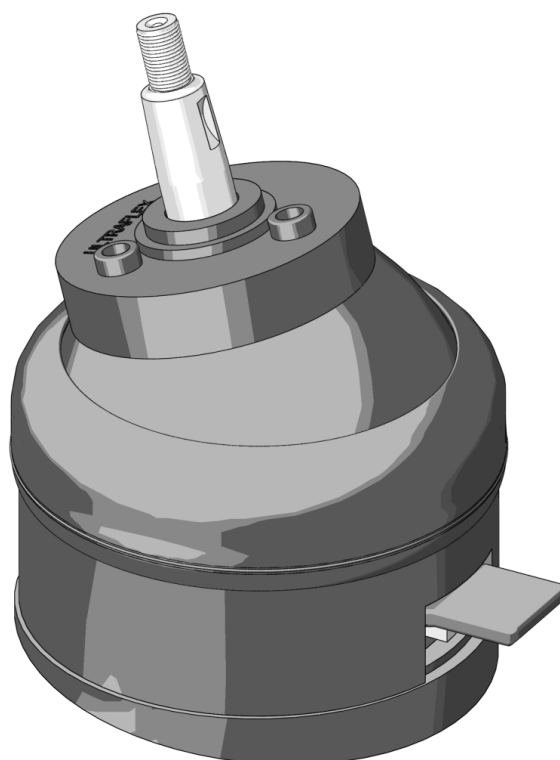

ULTRAFLEX



PARTNER



UK

Dear Customer,
We would like to thank you for choosing an **ULTRAFLEX** product.

ULTRAFLEX has been a leader in steering systems for pleasure and professional boats for many years. **ULTRAFLEX** production is since ever synonymous of reliability and safety.

All **ULTRAFLEX** products are designed and manufactured to ensure the best performance.

To ensure your safety and to maintain a high quality level, **ULTRAFLEX** products are guaranteed only if they are used with original spare parts.

ULTRAFLEX and **UFLEX** Quality Management Systems are certified by the Det Norske Veritas - Germanischer Lloyd (DNV-GL), in conformity with the UNI EN ISO 9001:2015 rule.

The quality management system involves all the company resources and processes starting from the design, in order to:

- ensure product quality to the customer;
- maintain and improve the quality standards constantly;
- pursue a continuous process improvement to meet the market needs and to increase the customer satisfaction.

ULTRAFLEX Environmental Management System is certified by the Det Norske Veritas - Germanischer Lloyd (DNV-GL), in conformity with the UNI EN ISO 14001:2015 rule.

Products for pleasure boats are constantly tested to check their conformity with the 2013/53/EU.

"**ULTRAFLEX** has over 80 years of experience in the marine industry and is a world leader in the production of mechanical, hydraulic and electronic steering systems, control boxes and steering wheels for any kind of pleasure, fishing or commercial boats.

The key factors which explain the increasing success of our products all over the world are the reliability of our products and the before and after sale service, the quality of the company organization and of the human resources and the continuous spending in research and development".

I

Gentile Cliente,
La ringraziamo per aver scelto un prodotto **ULTRAFLEX**.

ULTRAFLEX è da anni un punto di riferimento nei sistemi di guida nel settore della nautica da diporto e professionale. Da sempre la produzione **ULTRAFLEX** è sinonimo di grande affidabilità e sicurezza.

Tutti i prodotti **ULTRAFLEX** sono progettati e prodotti per garantire sempre le prestazioni migliori, relativamente allo scopo per cui sono concepiti. Per tutelare la Vostra sicurezza e per mantenere sempre un alto livello qualitativo **ULTRAFLEX** garantisce i propri prodotti solo se utilizzati con i ricambi originali.

I Sistemi di Gestione Qualità **ULTRAFLEX** ed **UFLEX** sono certificati dal DNV-GL Det Norske Veritas - Germanischer Lloyd, in conformità alla Norma UNI EN ISO 9001:2015.

Il sistema Qualità coinvolge tutte le risorse ed i processi aziendali a partire dalla progettazione, per:

- garantire al cliente la qualità del prodotto;
- impostare le azioni per mantenere e migliorare nel tempo gli standard di qualità;
- perseguire un continuo miglioramento dell'efficacia e dell'efficienza dei processi per poter essere sempre in sintonia con le esigenze del mercato ed accrescere la soddisfazione dei Clienti.

Il sistema di Gestione Ambientale **ULTRAFLEX** è certificato dal DNV-GL Det Norske Veritas - Germanischer Lloyd in conformità alla Norma UNI EN ISO 14001:2015.

I prodotti destinati alla nautica da diporto vengono costantemente controllati per verificare la rispondenza ai requisiti imposti dalla direttiva 2013/53/UE.

"**ULTRAFLEX**, con più di 80 anni di esperienza nel settore nautico è oggi leader globale nella produzione di sistemi di guida meccanici, idraulici ed elettronici, scatole di comando e volanti per imbarcazioni a motore da diporto, da pesca o da lavoro di ogni dimensione e tipo di motorizzazione. L'affidabilità dei nostri prodotti ed il servizio ante e post vendita, la qualità dell'organizzazione aziendale e delle risorse umane insieme agli investimenti continui in ricerca e sviluppo sono fattori determinanti per spiegare il successo crescente dei nostri prodotti ovunque nel mondo".

F

Cher Client,
Nous vous remercions pour avoir choisi un produit **ULTRAFLEX**.

La Société **ULTRAFLEX** est depuis plusieurs années un point de repère dans les systèmes de gouvernement dans le domaine de la navigation de plaisance et professionnelle. La production **ULTRAFLEX** est depuis toujours une garantie de grande fiabilité et sécurité.

Tous les produits **ULTRAFLEX** sont conçus et fabriqués pour assurer toujours les performances les meilleures. Pour assurer votre sécurité et pour maintenir toujours un niveau de qualité élevé **ULTRAFLEX** ne garantit ses produits que si les pièces de rechange originales sont utilisées (voir annexe "Application Spare Parts").

Les Systèmes de Gestion de la Qualité **ULTRAFLEX** et **UFLEX** sont certifiés par le Det Norske Veritas - Germanischer Lloyd (DNV-GL), en conformité avec la Norme UNI EN ISO 9001:2015.

Le système Qualité implique toutes les ressources et les processus d'entreprise à partir de la conception du projet au but de:

- assurer au client la qualité du produit;
- maintenir et améliorer continuellement les standard de qualité;
- poursuivre une amélioration continue de l'efficacité des processus afin de répondre toujours aux exigences du marché et d'augmenter la satisfaction des Clients;

Le système de Gestion Environnementale de la Qualité **ULTRAFLEX** est certifié par le Det Norske Veritas - Germanischer Lloyd (DNV-GL), en conformité avec la Norme UNI EN ISO 14001:2015.

Vérifier la conformité des produits aux prescriptions de la directive 2013/53/EU.

"**ULTRAFLEX** avec plus de 80 années d'expérience dans le domaine nautique, est aujourd'hui une industrie de pointe sur échelle mondiale dans la production de systèmes de gouvernement mécaniques, hydrauliques, électroniques, boîtes de commande et volants pour bateaux moteur pour la plaisance, la pêche ou le travail de toutes les dimensions et types de motorisations. La fiabilité de nos produits et le service pré-vente et après-vente, la qualité de l'organisation de l'entreprise et des ressources humaines aussi bien que les investissements continus dans la recherche et le développement sont des facteurs fondamentaux pour expliquer le succès croissant de nos produits dans le monde entier".

UK

I

F

TABLE OF CONTENTS

INDICE GENERALE

INDEX GENERAL

DOCUMENT REVISIONS..... 4	INDICE DELLE REVISIONI DEL DOCUMENTO..... 4	DOCUMENT DES REVISIONS..... 4
MANUAL USE AND SYMBOLS USED 5	USO DEL MANUALE E SIMBOLOGIA..... 5	EMPLOI DU MANUEL ET SYMBOLES UTILISES 5
INTRODUCTION..... 6	IMPIEGATA 5	LETTRE D'INFORMATION 6
WARRANTY..... 7	LETTERA INFORMATIVA..... 6	GARANTIE 7
PRODUCT DESCRIPTION..... 8	GARANZIA 7	DESCRIPTION DU PRODUIT 8
TRANSPORT 10	DESCRIZIONE DEL PRODOTTO 8	TRANSPORT 10
General warnings for the product handling 10	TRASPORTO..... 10	Avertissements généraux pour la manutention du produit..... 10
Packaging contents 10	Avvertenze generali per la movimentazione del prodotto..... 10	Contenu de l'emballage..... 10
INSTALLATION 11	Contenuto dell'imballo..... 10	INSTALLATION 11
Safety standards 11	INSTALLAZIONE 11	Normes de sécurité 11
Necessary tools 11	Norme di sicurezza 11	Outils nécessaires..... 11
Choice of the steering station positioning 12	Utensili necessari 11	Choix du positionnement du poste de gouvernement..... 12
Dashboard drilling 12	Scelta posizionamento stazione di guida 12	Perçage du tableau de bord..... 12
Bracket assembly 13	Foratura del cruscotto 12	Montage de l'étrier 13
Steering system assembly on the bracket 13	Montaggio della staffa 13	Montage de la direction sur l'étrier..... 13
Tilt connection to the steering system and fastening to the bracket 14	Montaggio della timoneria sulla staffa 13	Connexion du mécanisme tilt à la direction et fixation à l'étrier 14
ABS cover assembly 15	Collegamento del meccanismo alla timoneria e fissaggio sulla staffa... 14	Montage de la couverture en ABS .. 15
Joint assembly..... 16	Montaggio della copertura in ABS .. 15	Montage du joint 16
Steering wheel installation 16	Inserimento della guarnizione 16	Installation du volant 16
STEERING SYSTEM TEST..... 17	Installazione del volante 16	ESSAI DU SYSTEME DE GOUVERNEMENT 17
STEERING WHEEL ADJUSTMENT... 18	COLLAUDO DEL SISTEMA DI GUIDA 17	REGLAGE DU VOLANT..... 18
MAINTENANCE 18	REGOLAZIONE VOLANTE 18	ENTRETIEN..... 18
DISMANTLING 19	MANUTENZIONE 18	DEMOLITION..... 19
	SMANTELLAMENTO..... 19	

**DOCUMENT REVISIONS/
INDICE DELLE REVISIONI DEL DOCUMENTO/
DOCUMENT DES REVISIONS**

Rev./Rev./ Rév.	Date/ Data / Date	Revision description / Descrizione della revisione / Description de la révision
0	30/07/2020	First edition / Prima realizzazione / Première réalisation

UK	I	F
MANUAL USE AND SYMBOLS USED	USO DEL MANUALE E SIMBOLOGIA IMPIEGATA	EMPLOI DU MANUEL ET SYMBOLES UTILISES
<p>THE INSTALLATION AND MAINTENANCE MANUAL is the document accompanying the product from its sale to its replacement and discharge. The manual is an important part of the product itself. It is necessary to read carefully the manual, before ANY ACTIVITY involving the product, handling and unloading included.</p> <p>In this manual the following symbols are used to ensure the user safety and to guarantee the correct operation of the product:</p>	<p>IL MANUALE DI INSTALLAZIONE E MANUTENZIONE è il documento che accompagna il prodotto dal momento della sua vendita fino alla sua sostituzione e smaltimento. Risulta cioè essere parte integrante dello stesso. E' richiesta la lettura del manuale prima che venga intrapresa QUALSIASI ATTIVITÀ che coinvolga il prodotto compresa la movimentazione e lo scarico dello stesso dal mezzo di trasporto.</p> <p>Al fine di tutelare la sicurezza dell'utilizzatore e per garantire il corretto funzionamento del prodotto nel presente manuale è stata adottata la simbologia di seguito descritta.</p>	<p>Le MANUEL D'INSTALLATION ET D'ENTRETIEN est le document qui accompagne le produit de sa vente jusqu'à son remplacement et sa démolition. C'est donc une partie fondamentale du produit lui-même. Il faut lire le manuel avant TOUTE ACTIVITE concernant le produit y compris sa manutention et son déchargement du moyen de transport.</p> <p>Les symboles ci-dessous ont été adoptés dans le manuel afin d'assurer la sécurité de l'utilisateur et le fonctionnement correct du produit:</p>
<p>⚠ DANGER</p>	<p>⚠ PERICOLO</p>	<p>⚠ DANGER</p>
<p>Immediate hazards which CAUSE severe personal injury or death.</p>	<p>Danni immediati che CAUSANO ferite gravi alla persona o che portano alla morte.</p>	<p>Domages immédiats qui CAUSENT des blessures graves à la personne ou qui en provoquent la mort.</p>
<p>⚠ WARNING</p>	<p>⚠ AVVERTENZA</p>	<p>⚠ AVERTISSEMENT</p>
<p>Denotes that a hazard exists which can result in injury or death if proper precautions are not taken.</p>	<p>Indica che esiste un pericolo che può causare lesione o morte se non sono adottate le precauzioni appropriate.</p>	<p>Il indique qu'il y a un danger qui peut provoquer des lésions ou la mort si on n'adoptent pas les précautions appropriées.</p>
<p>⚠ CAUTION</p>	<p>⚠ ATTENZIONE</p>	<p>⚠ ATTENTION</p>
<p>Denotes a reminder of safety practices or directs attention to unsafe practices which could result in personal injury or damage to the craft or components or to the environment.</p>	<p>Indica un richiamo all'applicazione di pratiche di sicurezza oppure richiama l'attenzione su pratiche non sicure che potrebbero causare lesione personale o danno all'imbarcazione o ai componenti o all'ambiente.</p>	<p>Il indique un appel à l'application de pratiques de sécurité ou il appelle l'attention sur des pratiques non sûres qui pourraient causer des lésions personnelles ou des dommages au bateau ou aux composants ou à l'environnement.</p>
<p>NOTICE</p>	<p>NOTA</p>	<p>NOTE</p>
<p>Important information for the correct installation and for maintenance, that does not cause any damage.</p>	<p>Informazione ritenuta importante per una installazione adeguata e per la manutenzione, che non è causa di danni.</p>	<p>Information importante pour une installation adéquate et pour l'entretien, qui ne cause pas de dommages.</p>

UK

INTRODUCTION

This installation and maintenance manual represents an important part of the product and must be available to the people in charge of its use and maintenance.

The user must know the content of this manual.

ULTRAFLEX declines all responsibility for possible mistakes in this manual due to printing errors.

Apart from the essential features of the described product, **ULTRAFLEX** reserves the right to make those modifications, such as descriptions, details and illustrations, that are considered to be suitable for its improvement, or for design or sales requirements, at any moment and without being obliged to update this publication.

ALL RIGHTS ARE RESERVED. Publishing rights, trademarks, part numbers and photographs of **ULTRAFLEX** products contained in this manual are **ULTRAFLEX** property.

Great care has been taken in collecting and checking the documentation contained in this manual to make it as complete and comprehensible as possible. Nothing contained in this manual can be interpreted as warranty either expressed or implied - including, not in a restricted way, the suitability warranty for any special purpose. Nothing contained in this manual can be interpreted as a modification or confirmation of the terms of any purchase contract.

⚠ WARNING

To ensure the correct product and component operation, the product must be installed by qualified staff.

In case of part damage or malfunction, please contact the qualified staff or our Technical Service.

TECHNICAL SERVICE

UFLEX S.r.l.

Via Milite Ignoto,8A

16012 Busalla (GE)-Italy

Tel: +39 010.962.01 (Italy)

Tel: +39.010.962.0244 (abroad-estero-étranger)

Email: service@ultraflexgroup.it

www.ultraflexgroup.it

I

LETTERA INFORMATIVA

Il presente manuale di installazione e manutenzione costituisce parte integrante del prodotto e deve essere facilmente reperibile dal personale addetto all'uso e alla manutenzione dello stesso. L'utilizzatore è tenuto a conoscere il contenuto del presente manuale.

La **ULTRAFLEX** declina ogni responsabilità per eventuali inesattezze dovute ad errori di stampa, contenute nel manuale. Ferme restando le caratteristiche essenziali del prodotto descritto, la **ULTRAFLEX** si riserva il diritto di apportare eventuali modifiche di descrizioni, dettagli e illustrazioni, che riterrà opportuno per il miglioramento dello stesso, o per esigenze di carattere costruttivo o commerciale, in qualunque momento e senza impegnarsi ad aggiornare tempestivamente questa pubblicazione. TUTTI I DIRITTI SONO RISERVATI. I diritti di pubblicazione, i marchi, le sigle e le fotografie dei prodotti **ULTRAFLEX** presenti in questo manuale sono di proprietà della **ULTRAFLEX** che ne vieta qualsiasi riproduzione anche parziale. Ogni cura è stata posta nella raccolta e nella verifica della documentazione per rendere questo manuale il più completo e comprensibile possibile. Nulla di quanto contenuto nella presente pubblicazione può essere interpretato come garanzia o condizione espressa o implicita - inclusa, non in via limitativa, la garanzia di idoneità per un particolare scopo. Nulla di quanto contenuto nella presente pubblicazione può inoltre essere interpretato come modifica o asserzione dei termini di qualsivoglia contratto di acquisto.

⚠ ATTENZIONE

Al fine di assicurare il corretto funzionamento del prodotto e dei suoi componenti, lo stesso deve essere installato da personale esperto. In caso di rotture di parti componenti o malfunzionamento, rivolgersi al personale specializzato o contattare il nostro Servizio Assistenza Tecnica.

SERVIZIO ASSISTENZA TECNICA

F

LETTRE D'INFORMATION

Ce manuel d'installation et d'entretien est une partie intégrante du produit et il doit être facilement repérable par le personnel préposé à son emploi et à son entretien. L'utilisateur doit connaître le contenu de ce manuel. La Société **ULTRAFLEX** décline toute responsabilité en cas d'inexactitudes dues à des fautes d'impression, contenues dans le manuel. Bien que les caractéristiques principales du type de produit décrit ne changent pas, la Société **ULTRAFLEX** se réserve le droit de modifier les descriptions, les détails et les illustrations qu'elle jugera nécessaires afin de l'améliorer, soit pour des exigences de caractère constructif ou commercial, dans n'importe quel moment et sans être obligé de mettre à jour le manuel tout de suite. TOUS LES DROITS SONT RESERVES. Les droits de publication, les marques, les sigles et les photos des produits **ULTRAFLEX** contenus dans ce manuel appartiennent à la Société **ULTRAFLEX** qui en interdit toute sorte de reproduction même partielle. Tous les soins ont été pris pour rassembler et contrôler la documentation contenue dans ce manuel afin de le rendre le plus complet et le plus compréhensible possible. Rien de ce qui est contenu dans cette publication ne peut être interprété comme garantie ou condition explicite ou implicite - y compris, pas en voie limitative, la garantie d'aptitude pour un but particulier. Rien de ce qui est contenu dans cette publication ne peut être interprété comme modification ou assertion des termes de n'importe quel contrat d'achat.

⚠ ATTENTION

Le produit doit être installé par du personnel formé afin d'assurer son fonctionnement correct et celui de ses composants. En cas de rupture de parties ou de mauvais fonctionnement, s'adresser au personnel spécialisé ou contacter notre Service d'Assistance Technique.

SERVICE ASSISTANCE TECHNIQUE

North - South - Central America:

UFLEX USA

6442 Parkland Drive

Sarasota, FL 34243

Tel: +1.941.351.2628

Email: sales@uflexusa.com

www.uflexusa.com

UK**WARRANTY**

ULTRAFLEX guarantees that its products are well designed and free from manufacturing and material defects, for a period of two years from the date of manufacturing.

For the products which are installed and used on working or commercial boats the warranty is limited to one year from the date of manufacturing. If during this period the product proves to be defective due to improper materials and/or manufacture, the manufacturer will repair or replace the defective parts free of charge.

Direct or indirect damage is not covered by this warranty. In particular the company is not responsible and this warranty will not cover the damage resulting from incorrect installation or use of the product (except for replacement or repair of defective parts according to the conditions and terms above).

This warranty does not cover the products installed on race boats or boats used in competitions.

The descriptions and illustrations contained in this manual should be used as general reference only.

For any further information please contact our Technical Assistance Service.

ULTRAFLEX steering system components are marked **CE** according to the Directive 2013/53/EU.

We remind you that only **CE** marked steering systems must be used on the boats marked **CE**. We inform you that the **ULTRAFLEX** warranty is null if some **ULTRAFLEX** components are installed on a steering system together with products of other brands.

I**GARANZIA**

ULTRAFLEX garantisce che i suoi prodotti sono costruiti a regola d'arte e che sono privi di difetti di fabbricazione e di materiali.

Questa garanzia è valida per un periodo di due anni decorrenti dalla data di fabbricazione dei prodotti ad eccezione dei casi in cui questi siano installati ed usati su barche da lavoro o comunque su barche ad utilizzo commerciale, nel qual caso la garanzia è limitata ad 1 anno dalla data di fabbricazione.

Questa garanzia è limitata alla sostituzione o riparazione gratuita del pezzo che, entro il termine suddetto, ci sarà restituito in porto franco e che rileveremo essere effettivamente difettoso nei materiali o/e nella fabbricazione.

È escluso dalla garanzia ogni e qualsiasi altro danno diretto o indiretto. In particolare, è escluso dalla garanzia e da ogni nostra responsabilità (tranne quella di sostituire o riparare, nei termini e condizioni suddette, i pezzi difettosi) il malfunzionamento dei nostri prodotti qualora il loro mancato o difettoso funzionamento sia attribuibile ad una errata installazione o ad uso negligente o improprio. Questa garanzia non copre i prodotti installati su barche da corsa o utilizzate in contesti competitivi. Le descrizioni e le illustrazioni di questo manuale s'intendono fornite a titolo indicativo.

Per informazioni dettagliate si prega di contattare il nostro Servizio Assistenza.

I componenti dei sistemi di guida **ULTRAFLEX** sono marcati **CE** come richiesto dalla direttiva 2013/53/EU. Vi ricordiamo che sulle imbarcazioni marcate **CE** è obbligatorio installare sistemi di guida i cui componenti siano marcati **CE**. Vi informiamo che la garanzia **ULTRAFLEX** decade automaticamente qualora alcuni componenti **ULTRAFLEX** siano installati in un sistema di guida insieme a prodotti di altre marche.

F**GARANTIE**

La Société **ULTRAFLEX** garantit que ses produits sont fabriqués à règles d'art et qu'ils n'ont aucun défaut de fabrication et de matériels.

Cette garantie a une validité de deux années à partir de la date de fabrication des produits à l'exception des cas où ils sont installés et utilisés sur des bateaux de travail ou de commerce, car alors la garantie est limitée à une année de la date de fabrication.

Dans le cas où, pendant cette période le produit s'avérerait défectueux à cause des matériaux utilisés ou/et présente des vices de fabrication, le fabricant le remplacera ou le réparera gratuitement.

Tout autre dommage direct ou indirect est exclu de la garantie. En particulier la Société constructrice n'est pas responsable et cette garantie ne couvre pas les dommages dérivant d'une installation incorrecte ou d'un emploi inadéquat ou abusif des produits (à l'exception du remplacement ou de la réparation des pièces défectueuses dans les termes et les délais susmentionnés).

Cette garantie ne couvre pas les produits installés sur des bateaux de course ou utilisés pour des compétitions. Les descriptions et les illustrations contenues dans ce manuel sont seulement à titre indicatif.

Pour toute information détaillée contacter notre Service d'Assistance.

Les composants des systèmes de conduite **ULTRAFLEX** sont pourvus de la marque **CE** en conformité avec la directive 2013/53/EU.

On rappelle que sur les bateaux pourvus de la marque **CE** il est obligatoire d'installer des systèmes de conduite dont les composants sont marqués **CE**. Nous vous informons que la garantie **ULTRAFLEX** échoit automatiquement au cas où certains composants **ULTRAFLEX** seraient installés dans un système de gouvernement avec des produits de marques différentes.

UK	I	F
PRODUCT DESCRIPTION	DESCRIZIONE DEL PRODOTTO	DESCRIPTION DU PRODUIT
<p>The steering wheel position adjusting systems (tilt mechanisms) X52, X66 and X70-SVS can be used with ULTRAFLEX mechanical, rotary, rack and pinion or hydraulic steering systems in compliance with the compatibility table in this chapter. According to this system the steering system is assembled on the rear part of the dashboard. The tilt mechanism allows tilting the steering wheel in 5 different angular positions, spaced by 12 degrees.</p>	<p>I sistemi di regolazione della posizione del volante (meccanismi tilt) X52, X66 e X70-SVS possono essere utilizzati con timonerie ULTRAFLEX meccaniche, rotative, rettilinee o idrauliche in accordo con la tabella di compatibilità riportata in questo capitolo. Questo sistema prevede il montaggio della timoneria sulla parte posteriore del cruscotto. Il meccanismo tilt consente l'inclinazione del volante in 5 posizioni angolari differenti, distanziate di 12 gradi una dall'altra.</p>	<p>Les systèmes de réglage de la position du volant (mécanismes tilt) X52, X66 et X70-SVS peuvent être utilisés avec des directions mécaniques, rotatives, rectilignes ou hydrauliques ULTRAFLEX conformément au tableau de compatibilité dans ce chapitre. Ce système prévoit le montage de la direction sur la partie postérieure du tableau de bord. Le mécanisme tilt permet d'incliner le volant en 5 positions angulaires différentes, espacées de 12 degrés l'une de l'autre.</p>

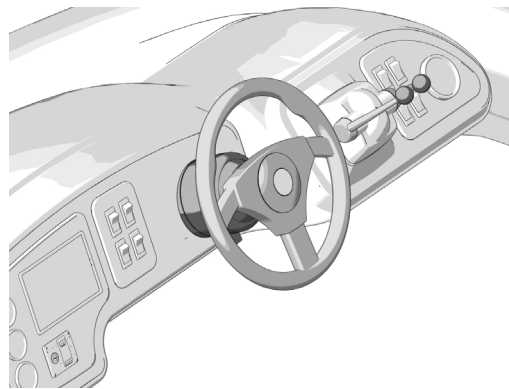

⚠ CAUTION

To assemble the steering system according to the specific instructions, see the corresponding manual.

NOTICE

This product is not suitable for being used in racing applications.

⚠ CAUTION

The X52 tilt **CANNOT** be assembled with SVS and 1500 psi pumps.

NOTICE

The maximum thickness of the dashboard is 28 mm (1.1").

⚠ AVVERTENZA

Per il montaggio della timoneria e le sue avvertenze specifiche, fare riferimento al relativo manuale.

NOTA

Questo prodotto non è adatto in applicazioni da competizione.

⚠ AVVERTENZA

Il tilt X52 **NON** può essere montato insieme a pompa SVS e pompa 1500 psi.

NOTA

Spessore massimo del cruscotto 28 mm (1.1").

⚠ AVERTISSEMENT

Pour monter la direction selon les instructions spécifiques, voir le manuel correspondant.

NOTE

Ce produit n'est pas indiqué pour être utilisé avec des applications de course.

⚠ AVERTISSEMENT

Le mécanisme tilt X52 **NE** peut **PAS** être monté avec des pompes SVS et 1500 psi.

NOTE

L'épaisseur maximale du tableau de bord est de 28 mm (1.1").

UK

! CAUTION

Before starting the installation, check again the assembly compatibility of the tilt model with your application (see the compatibility table).

I

! AVVERTENZA

Prima di iniziare l'installazione, rivedere la compatibilità di montaggio del modello tilt con la vostra applicazione (fare riferimento alla tabella di compatibilità riportata di seguito).

F

! AVERTISSEMENT

Avant de commencer l'installation, vérifier encore la compatibilité de montage du modèle tilt avec votre application (voir le tableau de compatibilité).

TILT MECHANISM MECCANISMO TILT MECANISME TILT	N. PARTE PART No. N. DE PIÈCE	UP20T	MECHANICAL STEERING SYSTEMS TIMONERIE MECCANICHE DIRECTIONS MECANIKES			HYDRAULIC STEERING SYSTEM TIMONERIA IDRAULICA SYSTEME DE GOUVERNEMENT HYDRAULIQUE		MASTER- DRIVE / NAVITECH
			T81, T83NRFC	T96, T98NR	T101, T103ZT	STANDARD UP25T, UP28T, UP33T, UP39T, UP45T	SILVERSTEER UP28T-SVS, UP33T-SVS, UP39T-SVS	
X52	39250 U	X	X	X	X	X	-	-
X70-SVS	41880 T	-	-	-	-	-	X	-
X66	40613 M	-	-	-	-	-	-	X

NOTICE

The X72 tilt mechanism can be applied to front mount helm pumps (except for pumps UP18 and UP20).









NOTA

Per le pompe a montaggio frontale (ad esclusione delle pompe UP18 e UP20) è possibile applicare il meccanismo tilt X72.

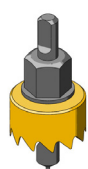
NOTE

Le mécanisme tilt X72 peut être appliqué aux pompes à montage frontal (sauf pour les pompes UP18 et UP20).

UK	I	F
TRANSPORT	TRASPORTO	TRANSPORT
General warnings for the product handling	Avvertenze generali per la movimentazione del prodotto	Avertissements généraux pour la manutention du produit
<p>The product weight including the packaging is lower than 20 Kg (44 lbs.), therefore it can be handled manually.</p> <p>⚠ CAUTION</p> <p>The staff in charge of the product handling must use protective gloves and safety shoes.</p>	<p>Il peso del prodotto compreso l'imballo è inferiore a 20 Kg (44 lbs.), pertanto la sua movimentazione può essere effettuata manualmente.</p> <p>⚠ AVVERTENZA</p> <p>Il personale addetto alla movimentazione del carico deve operare con guanti protettivi e scarpe anti infortunistiche.</p>	<p>Le poids du produit emballage compris est inférieur à 20 Kg (44 lbs.), et donc il peut être déplacé manuellement.</p> <p>⚠ AVERTISSEMENT</p> <p>Le personnel chargé de la manutention du produit doit porter des gants de protection et des chaussures de sécurité.</p>
Packaging contents	Contenuto dell'imballo	Contenu de l'emballage
<ul style="list-style-type: none"> 1 Tilt mechanism 1 Dashboard mounting bracket 1 Mobile cover 1 Fixed cover 1 Cover joint 1 Dashboard joint 1 Hole cover joint 3 Hex head screws M8x45 3 Locknuts M8 3 Washers M8 - 21x1,5 3 Hexagonal socket head cap screws M8x45 4 Hexagonal socket head cap screws M6x16 2 Self-threading screws 3,5x25 3 Self-threading screws 3,5x16 1 Key for shaft 1 Washer 13x24x2,5 1 Locknut M12 1 Template for dashboard drilling 	<ul style="list-style-type: none"> 1 Meccanismo tilt 1 Staffa di fissaggio a cruscotto 1 Copertura mobile 1 Copertura fissa 1 Guarnizione copertura 1 Guarnizione cruscotto 1 Guarnizione coprifori 3 Viti a testa esagonale M8x45 3 Dadi autobloccanti M8 3 Rondelle M8 - 21x1,5 3 Viti a testa cilindrica con cava esagonale M8x45 4 Viti a testa cilindrica con cava esagonale M6x16 2 Viti autofilettanti 3,5x25 3 Viti autofilettanti 3,5x16 1 Chiavetta per alberino 1 Rondella 13x24x2,5 1 Dado autobloccante M12 1 Dima per foratura cruscotto 	<ul style="list-style-type: none"> 1 Mécanisme tilt 1 Etrier de fixation sur tableau de bord 1 Couverture mobile 1 Couverture fixe 1 Joint couverture 1 Joint tableau de bord 1 Joint couvre trous 3 Vis à six pans creux M8x45 3 Ecrous autofreinés M8 3 Rondelles M8 - 21x1,5 3 Vis à tête cylindrique à six pans creux M8x45 4 Vis à tête cylindrique à six pans creux M6x16 2 Vis autotaraudeuses 3,5x25 3 Vis autotaraudeuses 3,5x16 1 Clé pour arbre 1 Rondelle 13x24x2,5 1 Ecrou autofreiné M12 1 Gabarit de perçage tableau de bord
NOTICE	NOTA	NOTE
<p>The X66 model packaging does not include the hole cover joint and the hexagonal socket head cap screws M8x45 because they are not necessary. There are 8 hexagonal socket head cap screws M6x16.</p>	<p>Nell'imballo del modello X66 non sono presenti, perché non necessari, la guarnizione coprifori e le viti a testa cilindrica con cava esagonale M8x45. Le viti a testa cilindrica con cava esagonale M6x16 sono 8.</p>	<p>L'emballage du modèle X66 ne contient pas de joint couvre trous et de vis à tête cylindrique à six pans creux M8x45. Il y a 8 vis à tête cylindrique à six pans creux M6x16.</p>

UK	I	F
INSTALLATION	INSTALLAZIONE	INSTALLATION
Safety rules	Norme di sicurezza	Règles de sécurité
<p>STRICTLY FOLLOW the safety precautions and criteria indicated in this manual. Any non-compliance could result in the boat being off course with possible damage, injuries and death.</p> <p>ULTRAFLEX declines all responsibility for errors during installation, wrong use, carelessness or lack of ordinary maintenance or checks.</p> <p>⚠ DANGER</p> <ul style="list-style-type: none"> - DO NOT INSERT YOUR HANDS BETWEEN THE MOVING PARTS. - Do not disable or dismantle in any way the safety devices. - Do not modify or add any device to the equipment without the written authorization or the intervention of ULTRAFLEX technical support proving the change made in the intervention description. - The device must only be installed by properly trained and skilled nautical technicians. 	<p>RISPETTARE TASSATIVAMENTE le precauzioni ed i criteri di sicurezza indicati nel manuale. La non osservanza potrebbe comportare la perdita di rotta con possibili danni, lesioni e morte.</p> <p>ULTRAFLEX declina ogni responsabilità in caso di errori in fase di installazione, uso scorretto, negligenza o mancanza di manutenzione ordinaria o controlli.</p> <p>⚠ PERICOLO</p> <ul style="list-style-type: none"> - NON INSERIRE LE MANI TRA GLI ORGANI IN MOVIMENTO. - Non disattivare o rendere in qualsiasi modo non operativi i dispositivi di sicurezza. - Non modificare o aggiungere dispositivi all'apparecchiatura, senza autorizzazione scritta o previo intervento dell'Assistenza Tecnica ULTRAFLEX che comprovi nella descrizione dell'intervento la modifica apportata. - L'installazione deve essere eseguita solo da tecnici nautici esperti e adeguatamente formati. 	<p>RESPECTER RIGOREUSEMENT les précautions et les critères de sécurité indiqués dans ce manuel. Toute non inobservation pourrait causer la perte de cap avec la possibilité de dangers, lésions et mort.</p> <p>ULTRAFLEX décline toute responsabilité en cas d'erreurs pendant l'installation, d'emploi incorrect, de négligence ou d'absence d'entretien ordinaire ou de contrôles.</p> <p>⚠ DANGER</p> <ul style="list-style-type: none"> - NE PAS INSERER LES MAINS ENTRE LES PARTIES EN MOUVEMENT. - Ne pas désactiver ou démonter de quelque façon que ce soit les dispositifs de sécurité. - Ne modifier ni ajouter aucun dispositif à l'appareillage, sans l'autorisation écrite ou l'intervention de l'Assistance Technique ULTRAFLEX qui confirme la modification effectuée dans la description de l'intervention. - L'installation doit être effectuée seulement par des techniciens nautiques experts et dûment formés.
Necessary tools	Utensili necessari	Outils nécessaires
 <p>Drill Trapano Perceuse</p>  <p>Drill bit Punta Pointe Ø 10 mm</p>  <p>Hole saw Punta a tazza Fraise creuse Ø 74 mm</p>  <p>Cross slot screwdriver Cacciavite a croce Tournevis cruciforme</p>	 <p>Open end wrench Chiave esagonale Clé six-pans 13 mm</p>  <p>Open end wrench Chiave esagonale Clé six-pans 19 mm</p>  <p>Allen wrench Chiave maschio esagonale (brugola) Clé mâle hexagonale (Allen) 5 mm</p>  <p>Allen wrench Chiave maschio esagonale (brugola) Clé mâle hexagonale (Allen) 3 mm</p>	 <p>Dynamometric key Chiave dinamometrica Clé dynamométrique</p>
<p>NOTICE</p> <p>The 3 mm Allen wrench is not used to install the X66 tilt.</p>	<p>NOTA</p> <p>La chiave maschio esagonale (brugola) da 3 mm non viene utilizzata per l'installazione del tilt X66.</p>	<p>NOTE</p> <p>La clé mâle hexagonale (Allen) de 3 mm n'est pas utilisée pour l'installation du mécanisme tilt X66.</p>

UK

I

F

Choice of the steering station positioning

Sceita posizionamento stazione di guida

Choix du positionnement du poste de gouvernement

Choose a suitable position to install the steering station. Make sure there is enough space to move the steering wheel and for the steering system and its components behind the dashboard (see the steering system installation and maintenance manual).

Scegliere una posizione adatta per l'installazione della stazione di guida. Accertarsi che lo spazio sia sufficiente per manovrare il volante e che vi sia spazio per la timoneria e per i suoi componenti dietro al cruscotto (vedi manuale di installazione e manutenzione della timoneria).

Choisir une position adéquate pour l'installation du poste de gouvernement. S'assurer que l'espace pour déplacer le volant soit suffisant et qu'il y ait assez d'espace pour la direction et ses composants derrière le tableau de bord (voir le manuel d'installation et d'entretien de la direction).

CAUTION

For mechanical steering systems: do not use steering wheels with a diameter higher than 406 mm (16 in.) and a height higher than 152 mm (6 in.). For hydraulic steering systems: do not use steering wheels with a diameter higher than 508 mm (20 in.) and a height higher than 152 mm (6 in.).

AVVERTENZA

Per timonerie meccaniche: non utilizzare volanti con diametro superiore a 406 mm (16 in.) e altezza 152 mm (6 in.). Per timonerie idrauliche: non utilizzare volanti con diametro superiore a 508 mm (20 in.) e altezza 152 mm (6 in.).

AVERTISSEMENT

Pour les directions mécaniques: ne pas utiliser de volants avec un diamètre supérieur à 406 mm (16 in.) et une hauteur supérieure à 152 mm (6 in.). Pour les directions hydrauliques: ne pas utiliser de volants avec un diamètre supérieur à 508 mm (20 in.) et une hauteur supérieure à 152 mm (6 in.).

NOTICE

The tilt mechanism overall dimensions are indicated in the pictures below.

NOTA

Gli ingombri del meccanismo tilt sono riportati nelle figure sotto.

NOTE

Les encombrements du mécanisme tilt sont indiqués dans les figures ci-dessous.

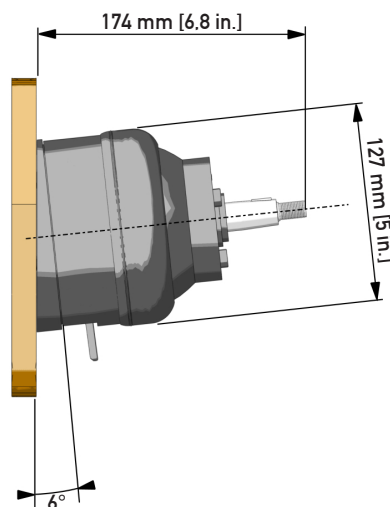
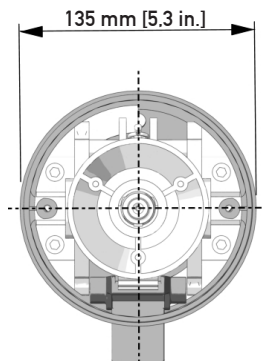
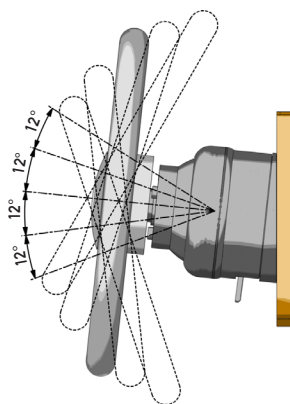

Dashboard drilling

Foratura del cruscotto

Perçage du tableau de bord

Use the suitable template supplied to make the 10 mm 3 holes (1) for the hex head screws M8x45 on the dashboard and make the 74 mm central hole (2) using the hole saw.

Utilizzando l'apposita dima fornita in dotazione, eseguire sul cruscotto i 3 fori (1) diametro 10 mm per le viti a testa esagonale M8x45 ed eseguire il foro centrale (2) diametro 74 mm utilizzando la punta a tazza.

A l'aide du gabarit approprié fourni, percer sur le tableau de bord les 3 trous (1) de diamètre 10 mm pour les vis à six pans creux M8x45 et percer le trou central (2) de diamètre 74 mm au moyen de la fraise creuse.

CAUTION

Before drilling make sure there are no cables or any other obstructions behind the dashboard that could be damaged while drilling.

AVVERTENZA

Prima di forare accertarsi che non ci siano cavi o altre ostruzioni dietro al cruscotto che potrebbero danneggiarsi durante la foratura.

AVERTISSEMENT

Avant de percer s'assurer qu'il n'y ait pas de câbles ou d'autres obstructions derrière le tableau de bord qui pourraient s'endommager pendant le perçage.

UK

NOTICE

Use the suitable template according to the type of installation on horizontal or vertical dashboards.
See the template for the two types of assembly. The hole position changes according to the type of assembly.

I

NOTA

Utilizzare la dima adeguata a seconda del tipo di installazione su cruscotti orizzontali o verticali.
Vedere la dima per le due tipologie di montaggio. La posizione dei fori cambia a seconda del tipo di montaggio.

F

NOTE

Utiliser le gabarit adéquat selon le type d'installation sur des tableaux de bord horizontaux ou verticaux.
Voir le gabarit pour les deux types de montage. La position des trous change selon le type de montage.

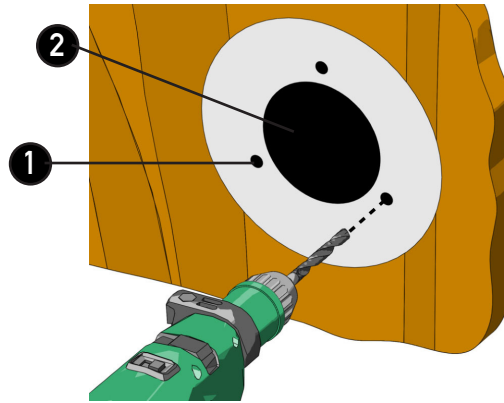

Bracket assembly

Fix the bracket (3) to the dashboard (4) using the 3 hex head screws M8x45 (5), the 3 washers (6) and the 3 locknuts M8 (7) with a tightening torque of 10 Nm (7.38 lb-ft), paying attention to interpose the rubber gasket (8) between the flange and the dashboard.

Montaggio della staffa

Fissare la staffa (3) al cruscotto (4) usando le 3 viti M8x45 a testa esagonale (5), le 3 rondelle (6) e i 3 dadi autobloccanti M8 (7) con coppia di serraggio di 10 Nm (7.38 lb-ft), avendo cura di frapperre la guarnizione di gomma (8) tra flangia e cruscotto.

Montage de l'étrier

Fixer l'étrier (3) au tableau de bord (4) à l'aide des 3 vis M8x45 à six pans creux (5), des 3 rondelles (6) et des 3 écrous autofreinés M8 (7) avec un couple de serrage de 10 Nm (7.38 lb-ft), faisant attention à interposer la garniture en caoutchouc (8) entre la bride et le tableau de bord.

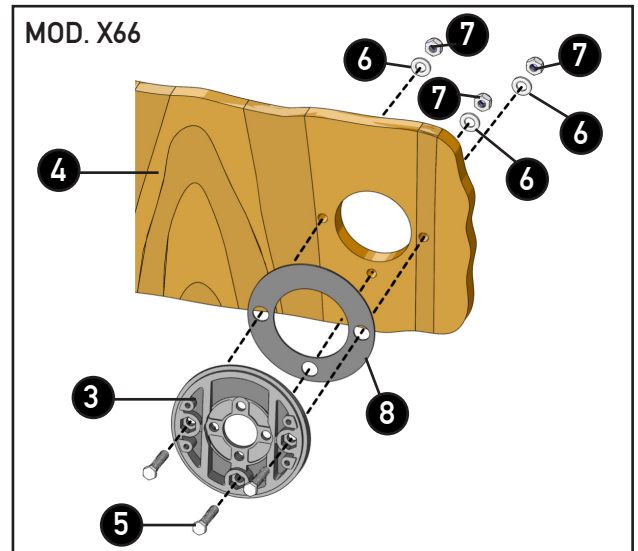
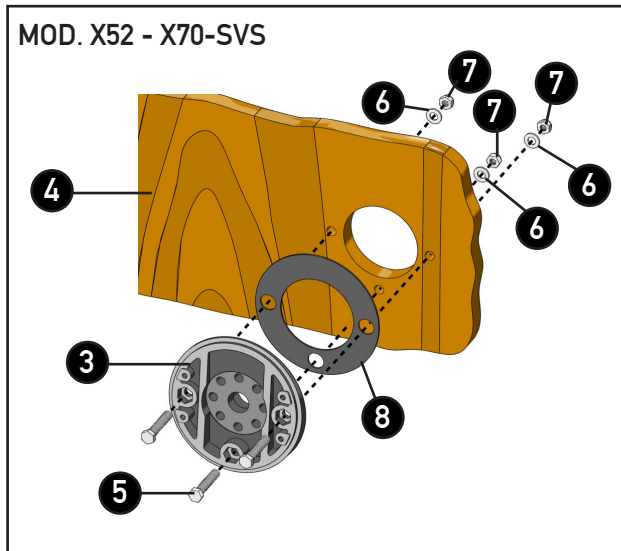

Steering system assembly on the bracket

NOTICE

The steering system can be fixed in different positions as required (see the steering system manual).

Montaggio della timoneria sulla staffa

NOTA

La timoneria può essere fissata in diverse posizioni a seconda delle necessità (vedere manuale della timoneria).

Montage de la direction sur l'étrier

NOTE

La direction peut être fixée dans des positions différentes selon ses exigences (voir le manuel de la direction).

UK

MOD. X52/X70-SVS

Position the steering system from the rear part of the dashboard and fix it to the bracket (3) using the 3 socket head screws M8x45 (9) with a tightening torque of 12 Nm (8.85 lb-ft). Position the hole cover joint (10) on the flange (3) so that it covers the holes not used.

MOD. X66

Position the steering system from the rear part of the dashboard and fix it to the bracket (3) using the 4 socket head screws M6x16 (11) with a tightening torque of 10.4 Nm (7.67 lb-ft).

I

MOD. X52/X70-SVS

Posizionare la timoneria dalla parte posteriore del cruscotto e vincolarla alla staffa (3) utilizzando le 3 viti M8x45 a testa incassata (9) con coppia di serraggio di 12 Nm (8.85 lb-ft). Posizionare la guarnizione coprifori (10) sulla flangia (3) in modo che copra i fori non utilizzati.

MOD. X66

Posizionare la timoneria dalla parte posteriore del cruscotto e vincolarla alla staffa (3) utilizzando le 4 viti M6x16 a testa incassata (11) con coppia di serraggio di 10.4 Nm (7.67 lb-ft).

F

MOD. X52/X70-SVS

Positionner la direction de la partie postérieure du tableau de bord et la fixer à l'étrier (3) à l'aide des 3 vis à six pans creux M8x45 (9) avec un couple de serrage de 12 Nm (8.85 lb-ft). Positionner le joint couvre trous (10) sur la bride (3) de sorte qu'il couvre les trous non utilisés.

MOD. X66

Positionner la direction de la partie postérieure du tableau de bord et la fixer à l'étrier (3) à l'aide des 4 vis à six pans creux M6x16 (11) avec un couple de serrage de 10.4 Nm (7.67 lb-ft).

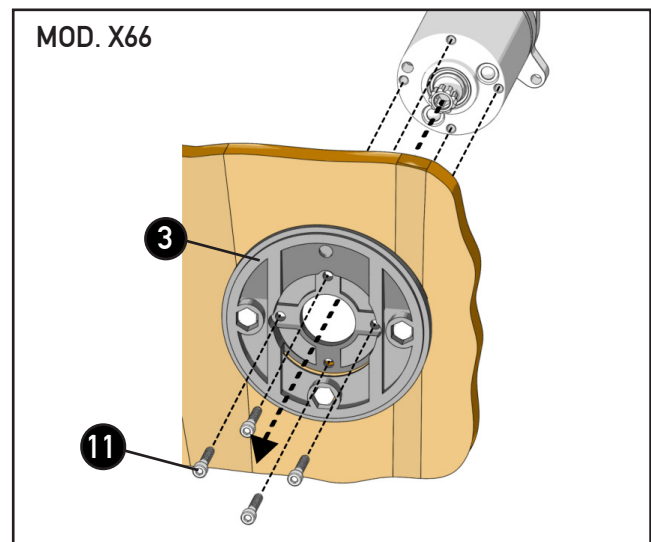
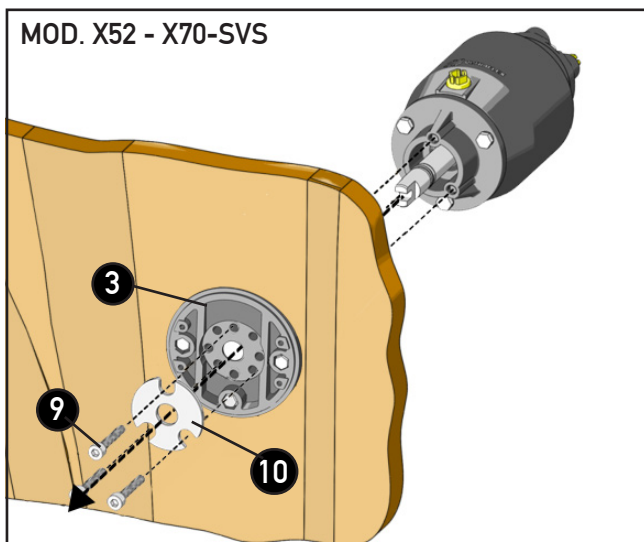

Tilt connection to the steering system and fastening to the bracket

Collegamento del meccanismo alla timoneria e fissaggio sulla staffa

Connexion du mécanisme tilt à la direction et fixation à l'étrier

MOD. X52/X70-SVS

Loosen the socket head screw M4x30 (12) and the socket head screw M6x30 (13) on the tilt cardan joint (14) by about 1-1.5 turns. Align and insert the tilt cardan joint into the steering system shaft (15). Abut the tilt mechanism against the aluminium bracket (3) and tighten the two screws (12) and (13) with a tightening torque of 2.5 Nm (1.84 lb-ft) and 7 Nm (5.16 lb-ft) respectively. Fix the tilt mechanism to the bracket using the 4 socket head screws M6x16 (16) with a tightening torque of 5 Nm (3.69 lb-ft).

MOD. X52/X70-SVS

Allentare di circa 1-1,5 giri la vite M4x30 a testa incassata (12) e la vite M6x30 a testa incassata (13) sul giunto cardanico (14) del tilt. Allineare ed innestare il giunto cardanico del tilt all'albero della timoneria (15). Mandare il meccanismo tilt in battuta con la staffa di alluminio (3) e serrare le due viti (12) e (13) rispettivamente alla coppia di serraggio 2.5 Nm (1.84 lb-ft) e 7 Nm (5.16 lb-ft). Fissare il meccanismo tilt alla staffa mediante le 4 viti M6x16 a testa incassata (16) con coppia di serraggio di 5 Nm (3.69 lb-ft).

MOD. X52/X70-SVS

Desserrer la vis à six pans creux M4x30 (12) et la vis à six pans creux M6x30 (13) sur le joint de cardan (14) du mécanisme tilt d'environ 1-1.5 tours. Aligner et insérer le joint de cardan du tilt sur l'arbre de la direction (15). Porter le mécanisme tilt en butée avec l'étrier en aluminium (3) et serrer les deux vis (12) et (13) avec un couple de serrage respectivement de 2.5 Nm (1.84 lb-ft) et 7 Nm (5.16 lb-ft). Fixer le mécanisme tilt à l'étrier à l'aide des 4 vis à six pans creux M6x16 (16) avec un couple de serrage de 5 Nm (3.69 lb-ft).

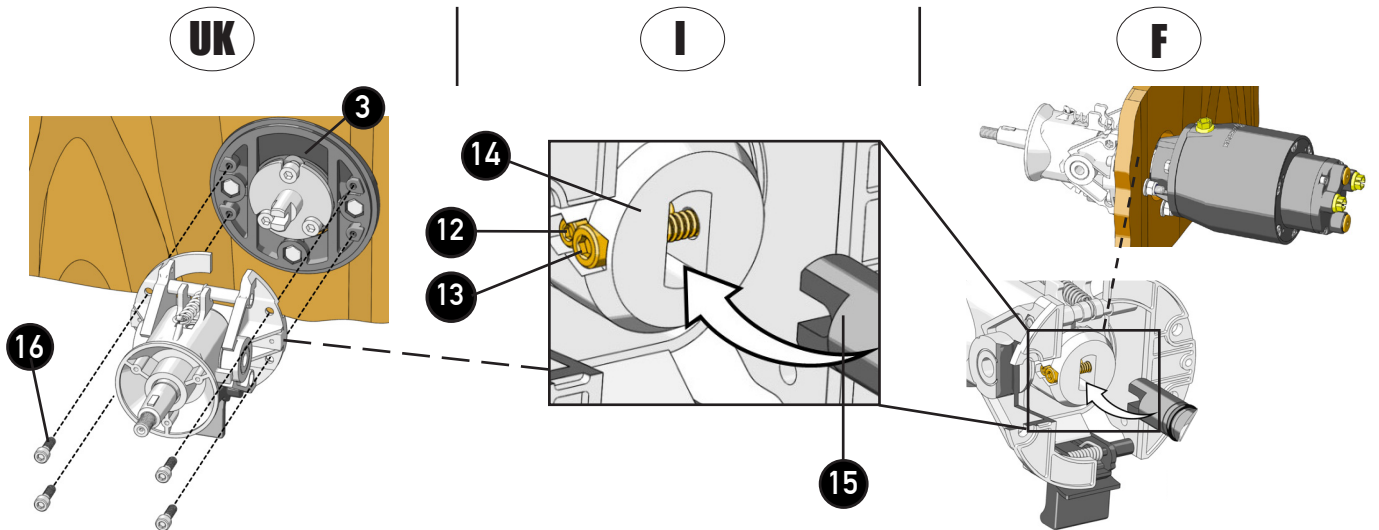

MOD. X66

Position the X66 tilt mechanism on the steering system shaft (17) and abut it against the bracket (3).

Fix the tilt mechanism to the bracket using the 4 socket head screws M6x16 (18) with a tightening torque of 10,4 Nm (7,67 lb·ft).

MOD. X66

Posizionare il meccanismo X66 calzandolo sull'albero della timoneria (17) e mandarlo in battuta con la staffa (3).

Fissare il meccanismo tilt alla staffa mediante le 4 viti M6x16 a testa incassata (18) con coppia di serraggio di 10,4 Nm (7,67 lb·ft).

MOD. X66

Positionner le mécanisme X66 sur l'arbre de la direction (17) et le porter en butée avec l'étrier (3).

Fixer le mécanisme tilt à l'étrier à l'aide des 4 vis à six pans creux M6x16 (18) avec un couple de serrage de 10,4 Nm (7,67 lb·ft).

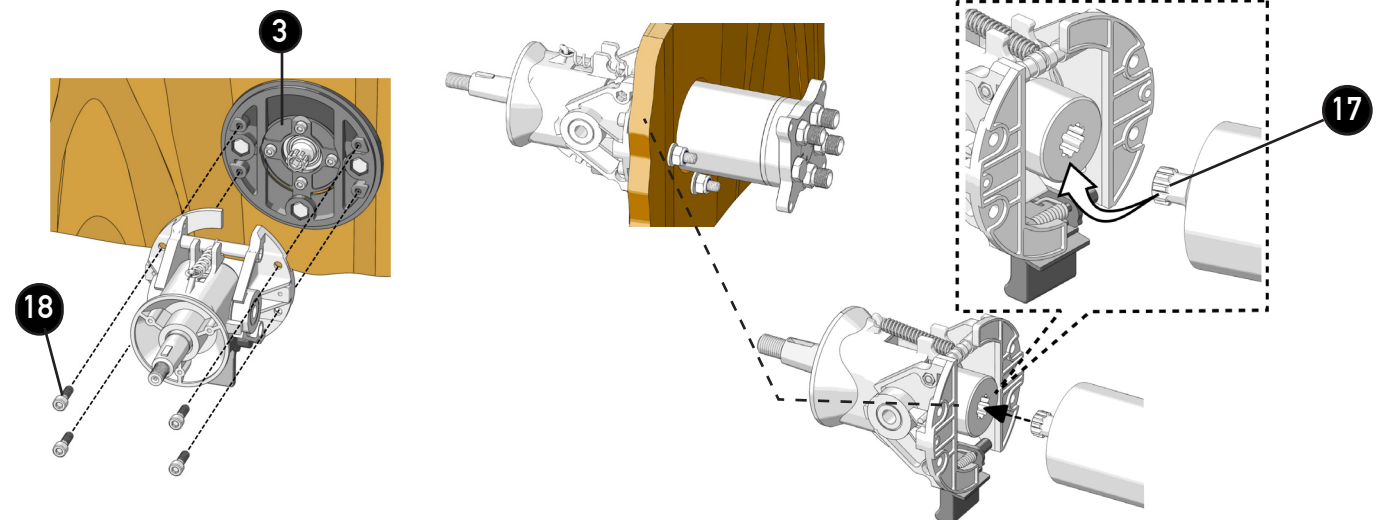

ABS cover assembly

Position the fixed covering (19) on the tilt mechanism so that the rectangular part is aligned with the locking tooth (20). Then fix it to the device using the 2 self-threading screws ST 3.5x25 (21).

Fix the mobile cover (22) to the tilt mechanism using the 3 self-threading screws ST 3.5x16 (23).

Montaggio della copertura in ABS

Posizionare la copertura fissa (19) sul meccanismo tilt, in modo che il recesso rettangolare sia allineato con il dente di bloccaggio (20) e fissarla al meccanismo tramite le 2 viti autofilettanti ST 3.5x25 (21).

Fissare la copertura mobile (22) al tilt tramite le 3 viti autofilettanti ST 3.5x16 (23).

Montage de la couverture en ABS

Positionner la couverture fixe (19) sur le mécanisme tilt de sorte que la partie rectangulaire soit alignée avec la dent de blocage (20) et la fixer au mécanisme à l'aide des 2 vis autotaraudeuses ST 3.5x25 (21).

Fixer la couverture mobile (22) au mécanisme tilt à l'aide des 3 vis autotaraudeuses ST 3.5x16 (23).

UK

I

F

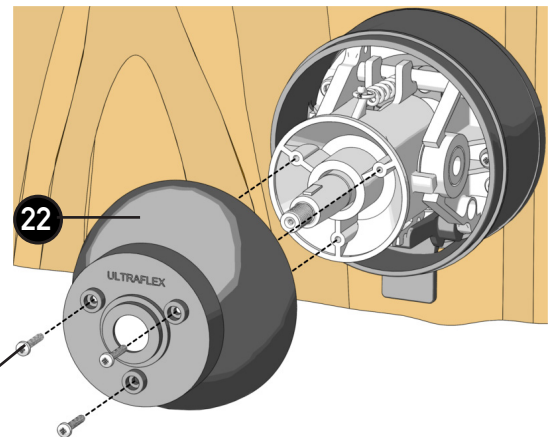
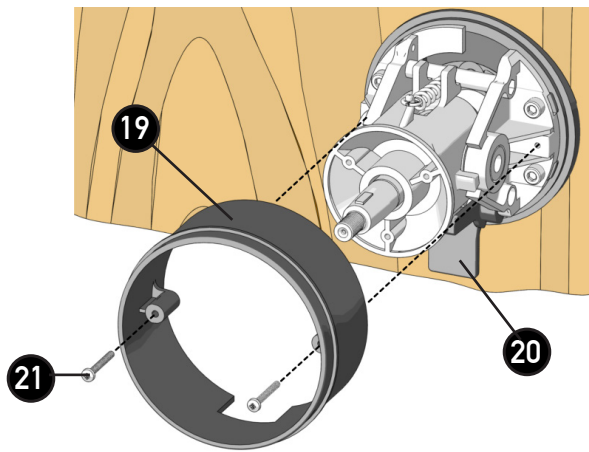

Joint assembly

Inserimento della guarnizione

Montage du joint

Insert the joint (24) paying attention to position the proper groove on the fixed cover flange (19).

Inserire la guarnizione (24) avendo cura che l'apposita scanalatura si incastri sulla flangia della copertura fissa (19).

Insérer le joint (24) faisant attention à positionner la fente adéquate sur la bride de la couverture fixe (19).

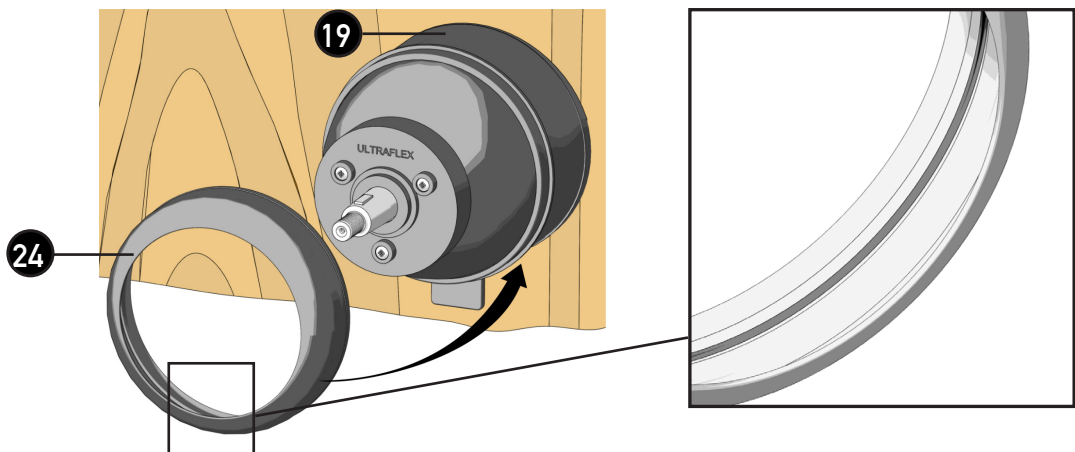

Steering wheel installation

Installazione del volante

Installation du volant

⚠ CAUTION

Install a steering wheel whose dimensions are compatible with the steering system used (see the steering system installation manual).

Insert the key (25) into the shaft slot (26). Position the steering wheel (27) on the tilt mechanism shaft (26) so that the slot on the steering wheel hub is aligned with the key (25). Insert the 24 mm washer (28) and tighten the locknut M12 (29) using a 19 mm open end wrench with a tightening torque of 30 Nm (22.14 lb·ft).

⚠ AVVERTENZA

Installare un volante di dimensioni compatibili con la timoneria utilizzata (vedere il manuale di installazione della timoneria).

Inserire la chiavetta (25) nella feritoia dell'alberino (26). Calzare il volante (27) sull'alberino (26) del meccanismo tilt in modo che la cava sul mozzo del volante sia allineata con la chiavetta (25). Inserire la rondella diametro 24 mm (28) e con una chiave esagonale da 19 mm serrare il dado autobloccante M12 (29) con una coppia di 30 Nm (22.14 lb·ft).

⚠ AVERTISSEMENT

Installer un volant dont les dimensions sont compatibles avec la direction utilisée (voir le manuel d'installation de la direction).

Insérer la clé (25) dans la fente de l'arbre (26). Positionner le volant (27) sur l'arbre (26) du mécanisme tilt de sorte que la fente sur le moyeu du volant soit alignée avec la clé (25). Insérer la rondelle de 24 mm de diamètre (28) et serrer l'écrou autofreiné M12 (29) à l'aide d'une clé six-pans de 19 mm avec un couple de 30 Nm (22.14 lb·ft).

UK

! CAUTION

Do not use threadlockers such as Loctite or something similar.

I

! AVVERTENZA

Non utilizzare frenafili tipo Loctite o equivalente.

F

! AVERTISSEMENT

Ne pas utiliser de frein filets comme Loctite ou équivalent.

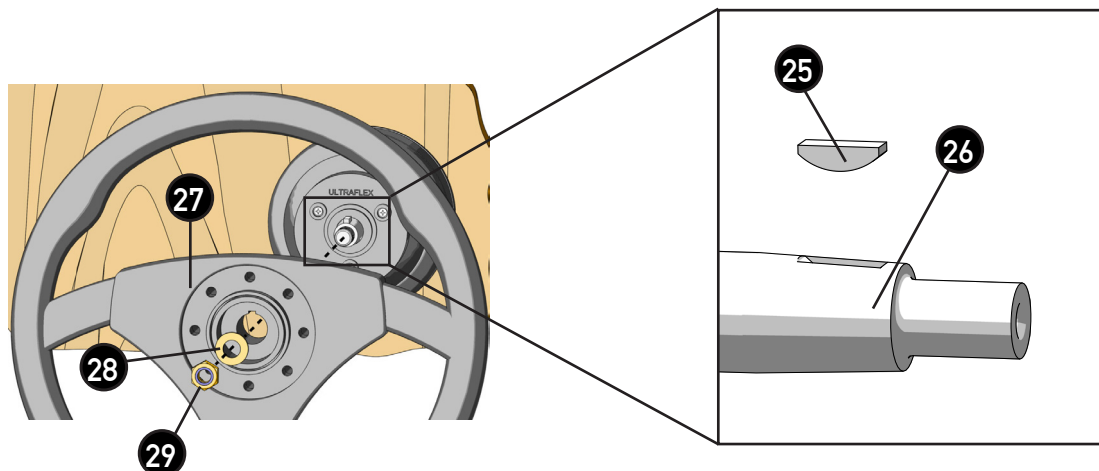

STEERING SYSTEM TEST

! WARNING

Test the steering system before steering the boat.

After assembling the tilt device and the steering system, check that the steering wheel rotation corresponds to a correct movement of the steering system. To do this, refer to the steering system installation and maintenance manuals.

COLLAUDO DEL SISTEMA DI GUIDA

! ATTENZIONE

Eeguire il collaudo del sistema di guida prima di manovrare l'imbarcazione.

Una volta completato il montaggio del tilt e della timoneria, occorre verificare che la rotazione del volante corrisponda ad un corretto movimento della timoneria. A tal proposito, consultare i manuali di installazione e manutenzione relativi alla timoneria.

ESSAI DU SYSTEME DE GOUVERNEMENT

! ATTENTION

Essayer le système de gouvernement avant de manoeuvrer le bateau.

Après avoir assemblé le mécanisme tilt et la direction, vérifier que la rotation du volant corresponde à un mouvement correct de la direction. Voir à ce propos les manuels d'installation et d'entretien de la direction.

UK

I

F

STEERING WHEEL ADJUSTMENT

To modify the steering wheel tilt press the tilt lever (30) and act on the steering wheel.

Make sure the 5 expected positions are allowed.

REGOLAZIONE VOLANTE

Per modificare l'inclinazione del volante, occorre premere la leva del tilt (30) e agire sul volante.

Accertarsi che siano consentite le 5 posizioni previste.

REGLAGE DU VOLANT

Pour modifier l'inclinaison du volant presser le levier du tilt (30) et agir sur le volant.

S'assurer que les 5 positions prévues soient permises.

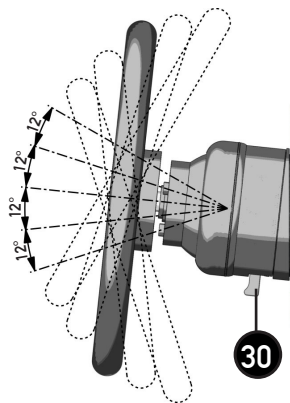

NOTICE

The tilt mechanism is internally provided with a return spring. Hold the steering wheel firmly when the tilt is adjusted, to avoid sudden movements.

ATTENZIONE

Move the tilt mechanism to change the tilt only when the boat is stationary, since any sudden movement could make the driver lose balance and lose the boat control.

NOTA

Il meccanismo tilt è provvisto internamente di una molla di richiamo. Impugnare saldamente il volante quando si regola l'inclinazione, in modo da evitare movimenti bruschi.

ATTENZIONE

Manovrare il tilt per variare l'inclinazione solo quando l'imbarcazione è ferma, in quanto un improvviso movimento potrebbe causare la perdita di equilibrio per il pilota con conseguente perdita di controllo della guida.

NOTE

Le mécanisme de tilt est équipé à l'intérieur d'un ressort de rappel. Tenir fermement le volant quand l'inclinaison est réglée afin d'éviter tout mouvement brusque.

ATTENZIONE

Manoeuvrer le mécanisme tilt pour varier l'inclinaison seulement quand le bateau est à l'arrêt, car tout mouvement soudain pourrait causer la perte d'équilibre du pilote et la perte de contrôle du gouvernement.

MAINTENANCE

WARNING

Poor installation and maintenance may result in loss of steering and cause property damage and/or personal injury.

After the first 10 hours of use and afterwards periodically check that screws, bolts and nuts are not loose. If one or more fastening devices are loose this can result not only in the steering system malfunction but also in damage to people or things.

Check periodically that metal parts are not oxidized. Replace the worn and/or damaged components.

MANUTENZIONE

ATTENZIONE

La mancata osservanza dei controlli di manutenzione può causare la perdita di guida con possibili danni materiali e/o lesioni personali.

Verificare dopo le prime 10 ore di uso ed in seguito periodicamente che viti, bulloni e dadi non siano allentati. L'allentamento di uno o più fissaggi può causare, oltre al malfunzionamento del sistema di guida, danni a persone e a cose.

Verificare periodicamente che le parti metalliche non siano ossidate. Sostituire i componenti usurati e/o danneggiati.

ENTRETIEN

ATTENTION

La non-observation des contrôles d'entretien peut causer la perte de guidage avec des dommages matériels et/ou des lésions personnelles.

Après les 10 premières heures d'emploi et ensuite périodiquement vérifier que les vis, les boulons et les écrous ne soient pas desserrés. Si un ou plusieurs dispositifs de fixation sont desserrés, cela peut causer non seulement le mal fonctionnement du système de gouvernement mais aussi des dommages aux personnes et/ou aux choses. Vérifier périodiquement que les parties métalliques ne soient pas oxydées. Remplacer les composants usés et/ou endommagés.

UK	I	F
DISMANTLING	SMANTELLAMENTO	DEMOLITION
<p>When for any reason, the components are put out of service, it is necessary to follow some rules in order to respect the environment. Sheaths, pipelines, plastic or non-metallic components must be disassembled and disposed of separately.</p>	<p>Qualora si intenda, per qualsiasi motivo, mettere fuori servizio i componenti, è necessario osservare alcune regole fondamentali atte a salvaguardare l'ambiente. Guaine, condotti flessibili, componenti di materiale plastico o comunque non metallico, dovranno essere smontati e smaltiti separatamente.</p>	<p>Si les composants doivent être mis hors service pour quelques raisons que ce soit, les règles fondamentales suivantes doivent être observées pour la protection de l'environnement. Gains, conduits flexibles, composants de matériel plastique ou non métalliques, devront être désassemblés et éliminés séparément.</p>



ULTRAFLEX Sp.A.

16015 Casella (Genova) Italia - Via Crose, 2