

MAGNUMTM 5
MAGNUMTM 10
MAGNUMTM 10 TS

ELECTRIC DOWNRIGGERS

Installation Instructions

INTRODUCTION

THANK YOU

Thank you for purchasing a Cannon downrigger. We have designed your new downrigger to be an accurate and reliable tool that will enhance fishing control and improve your ability to catch fish. We hope that you enjoy the use of your new downrigger and enjoy the benefit of controlled depth fishing for years to come by always following safe boating practices and laws wherever you are fishing.

REGISTRATION

Remember to keep your receipt and immediately register your downrigger. To receive all the benefits for your product warranty, please fill out and mail the enclosed registration card, or you may complete registration online at cannondownriggers.com.

SERIAL NUMBER

Your Cannon 11-character serial number is very important. It helps to determine the specific model and year of manufacture. When contacting Consumer Service or registering your product, you will need to know your product's serial number. We recommend that you write the serial number down in the space provided below so that you have it available for future reference.

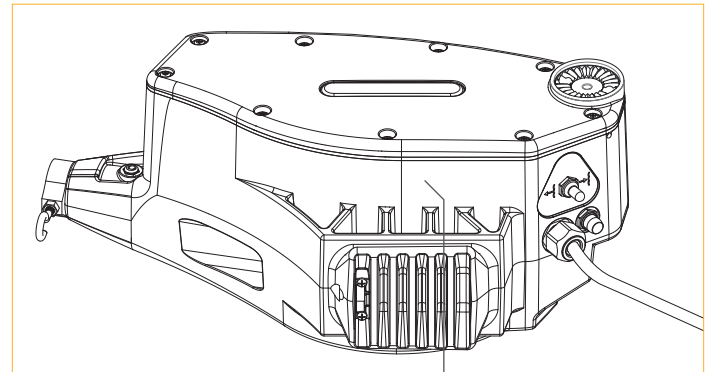

NOTICE: The serial number on your Cannon Magnum downrigger is located on the bottom of the downrigger frame.

PRODUCT INFORMATION *(For Consumer Reference Only)*

Model: _____

Serial Number: _____

Purchase Date: _____

Store Where Purchased: _____

SAFETY CONSIDERATIONS

Please thoroughly read this user manual. Follow all instructions and heed all safety and cautionary notices below. Use of this downrigger is only permitted for persons that have read and understood these user instructions. Minors may use this product only under adult supervision.

WARNING

You are responsible for the safe and prudent operation of your vessel. We have designed your Cannon product to be an accurate and reliable tool that will enhance boat operation and improve your ability to catch fish. This product does not relieve you from the responsibility for safe operation of your boat. You must avoid hazards to navigation and always maintain a permanent watch so you can respond to situations as they develop. You must always be prepared to regain manual control of your boat. Learn to operate your Cannon product in an area free from hazards and obstacles.

WARNING

It is recommended to only use Johnson Outdoors approved accessories with your Cannon. Using non-approved accessories including those used to mount or control your product may cause damage, unexpected operation and injury. Be sure to use the product and all approved accessories, including remotes and/or devices, safely and in a manner directed to avoid accidental or unexpected operation. Keep all factory installed parts in place including motor, electronic and accessory covers, enclosures and guards. Failure to adhere to this warning may affect your warranty.

WARNING

Do not touch the Spool/Reel while the downrigger is in use. Holding or touching it may result in moderate to severe injuries.

KNOW YOUR BOAT

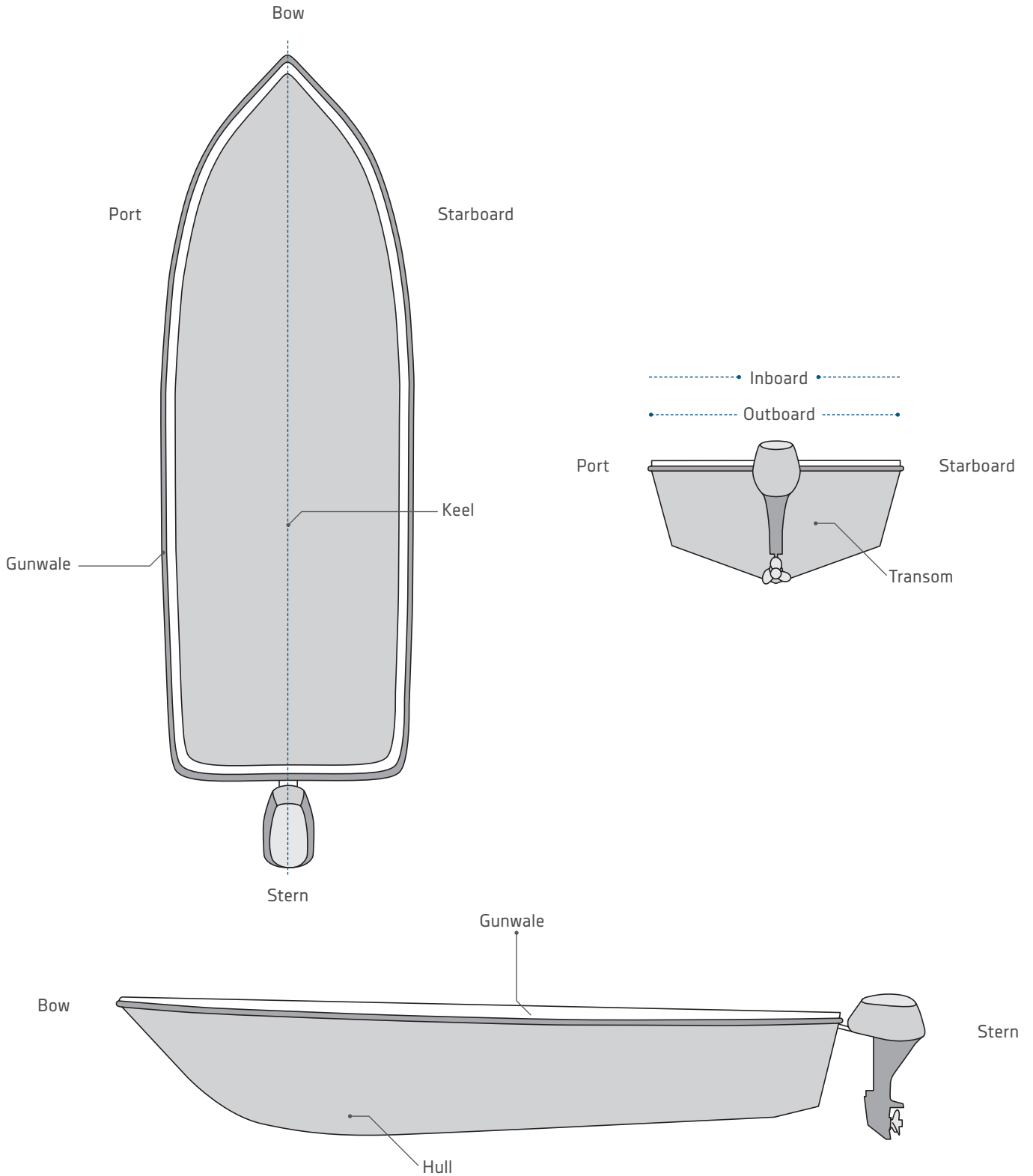

INSTALLATION

INSTALLING THE MAGNUM

Your new Cannon Magnum comes with the hardware you'll need to directly install it to the boat. Cannon recommends mounting your downrigger using a deck plate and also offers a variety of accessories to customize your installation. Read these installation instructions to learn more and visit cannondownriggers.com for a full list of accessories. To install the downrigger directly to the boat, please follow the instructions provided in this manual. Please review the parts list, mounting considerations and tools needed for installation prior to getting started. For additional product support, please visit cannondownriggers.com.

INSTALLATION PARTS LIST

Item / Assembly	Part #	Description	Qty.
A	✘	CANNON DOWNRIGGER ASSEMBLY	1
B	3991913	CNN ASSY, SWIVEL BASE	1
C	3991930	ASSY-CNN, MNT BASE	1
D	3392010 ◆	ASSY, BOOM TELESCOPIC, SS *TS*	1
E	2210821	ASY BOOM TELESCOPIC	1
F	3991904	ASSY-CNN, ROD HOLDER	1
G	3994807	ASSY-BAG, DT PRO/MAG ST	1
H	3994815	BAG ASSY, BOOM END	1
U	2277002A	ASY HDW RELEASE UNIVERSAL	2
V	2200109 ◆	SALTWATER RELEASE, OR8 BE *TS*	2
2	9280720	HDW SCR 1/4 20X2 TRUSS HD PHIL	4
4	2371712	WASHER-FLAT 9/32 X 5/8 X 1/16	4
6	2263103	NUT-1/4-20 NYLOCK SS	5
8	9280713	HDW SCR 1/4 20X1 1/2 TRUSS HEA	4
10	3390103	KNOB, SOFT GRIP, CLUTCH	1
12	2263102	NUT-HEX 1/4-20 SS 300SRS	1
14	9040040	HDW BOLT 1/4-20 ROLLEDTHD HOOK	1
16	3393461	SCREW-1/4-20 x 2" SS, PPH	1
18	3397900	BALL HOOK EXTRUSION	1
20	3390101	KNOB-CANNON, SOFT GRIP	2
22	2287002	HDW SPRING RELEASE PIN	2
24	3392033	TUBE, DUAL AXIS RD HLDR	1
26	3394200	ARM, DUAL AXIS-ROD HLDR	1
28	2372100	SCREW-#8-18 X 5/8 THD* (SS)	1
30	9100101	CUSHION SLEEVE TERMINATOR	1
32	9100100	CON TERMINATOR	1
34	2200148	ASY SNAP & INSULATOR	1
36	9100620	HDW SNAP SWIVEL 4/0-37 MARLIN	1
38	3990200	ASSY-CNN, BOOM END	1
40	3390910	HANDLE-CRANK, MANUAL	1
42	3397175 ▲	INSTRCT, INSTALL, MAGNUM	1
44	3397139 ▲	MANUAL DISCLAIMER DWNLOAD INFO	1
46	2290828	24" BOOM-HEAVY DUTY (MAG 5)	1
48	3395905	ADAPTER, BOOM END (MAG 5)	1

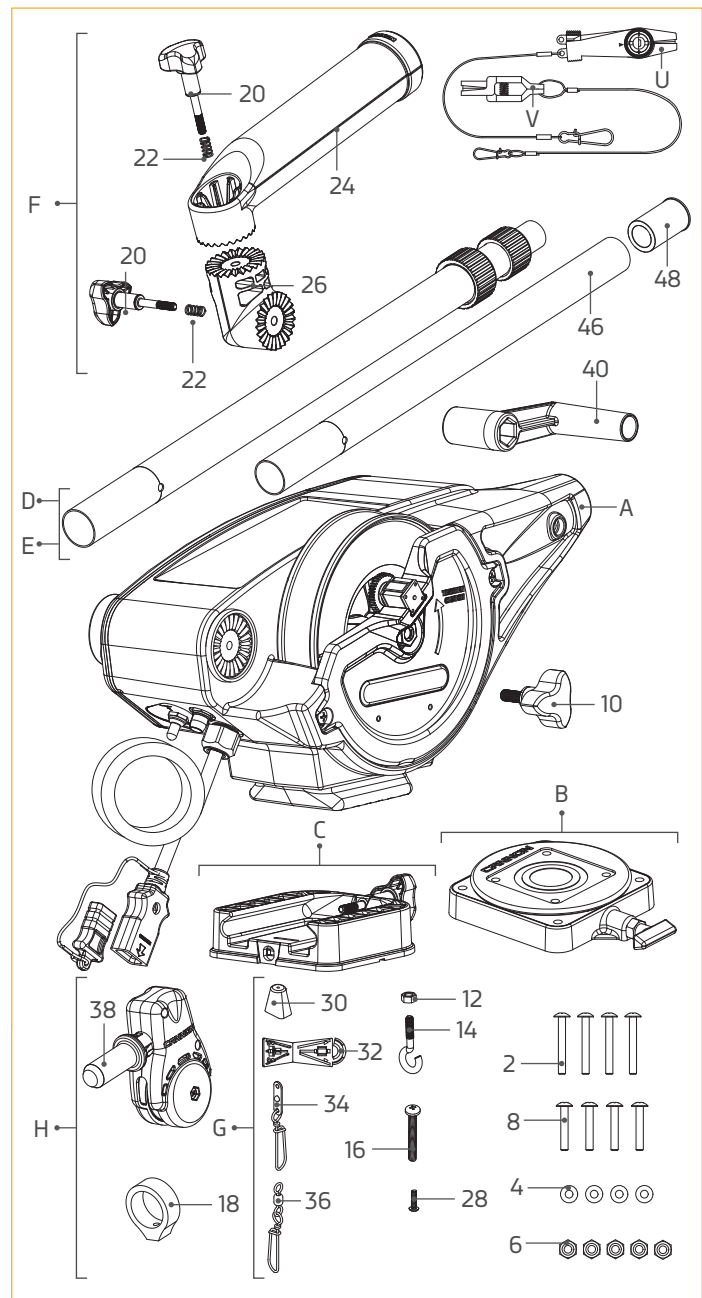

▲ Not shown on Parts Diagram.

✘ This part is included in an assembly and cannot be ordered individually.

◆ Only available with the Magnum TS series downrigger.

INSTALLING THE MAGNUM



MOUNTING CONSIDERATIONS

Before mounting a Cannon downrigger, please give consideration to the following:

- 1. Clear mounting location** - Choose a good location on your boat to mount your downrigger. Downriggers are mounted to the Gunwale of the boat. Make sure the area under the mounting location is clear to drill holes and install nuts and washers. Make sure that the mounting location is free from cables or wiring and other critical boat structures. The movable parts of the downrigger, such as the telescopic boom should be positioned so that the weight is far enough beyond the edge of the boat so that it and the downrigger will not encounter any obstructions during operation. In some cases, the profile of the Gunwale is raised which may prevent the downrigger from sitting all the way against the face of the Gunwale. It may be necessary to shim or cut away around these areas to securely complete the installation. Mounting accessories are recommended to accommodate difference in mounting locations and mounting situations.
- 2. Operation of the downrigger** - Consider the operation of the downrigger at the selected mounting location. A downrigger should be mounted in a location where it is easy to observe your fishing rod and react quickly to operate the downrigger once there is a fish on the line. There should be enough space to use the downrigger comfortably and with proper ergonomics. It should be easy to reach while still maintaining control of the boat and to retrieve gear. The location of the telescopic boom, weight and rod holder when fully installed should not encounter obstructions. The power cables should reach their intended power source from the mounting location. When installing multiple downriggers, consider the spacing between downriggers units. Mount the downrigger in a location where it is easy to route transducer cables and other downrigger accessory cables and wiring, either to a power source or sonar unit. Make sure that the mounting location does not create a tripping hazard for power cables or accessories used during operation.
- 3. Mounting accessories** - Consider the use of a mounting accessory when installing your downrigger. Consider the location and angle of the rod placement when the downrigger is fully installed on the mounting surface. A deck plate is recommended to provide adequate support and to maximize the capability of the product. Cannon offers a complete line of mounting accessories that allow you to optimize your installation to fit the way you fish. Before making any permanent changes to your boat, consider what accessories might be used in your application. To see the complete line of mounting accessories review the variety of accessories explained in this document or visit cannondownriggers.com.

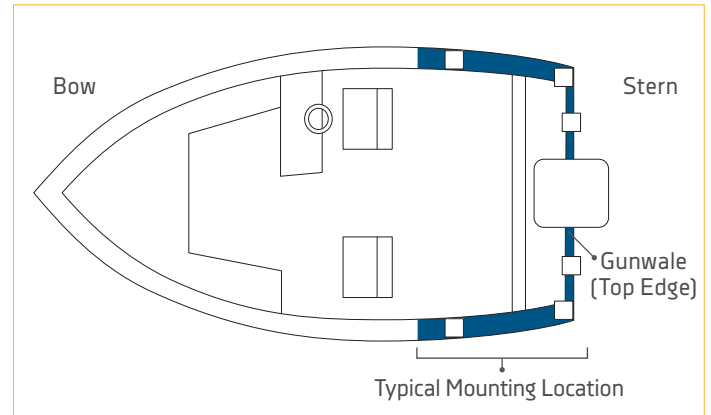

NOTICE: When using the telescopic boom, we strongly recommend the use of a deck plate on all boats to provide adequate stability for the downrigger.

NOTICE: This downrigger weighs approximately 19 lbs. We recommend having a second person help with the installation.

NOTICE: Illustrations are for reference only and may differ from your actual installation.

INSTALLING THE MAGNUM

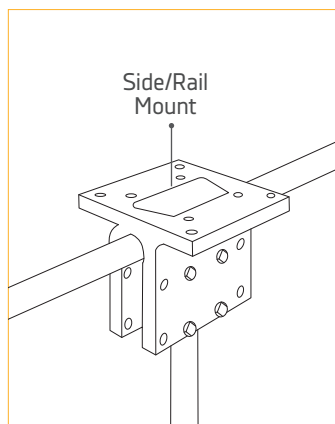

SIDE/RAIL MOUNTS

Can be mounted to a welded T-section. Side/Rail Mounts (*Item No. 2250940*) can also be used at the two rail section butt joint. In both installations it is recommended to use a non-slip material, such as rubber or a thin wood sheet, between metal surfaces.

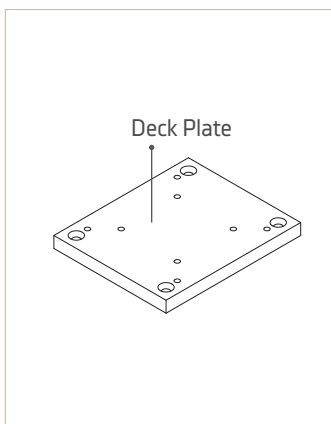

DECK PLATES

Canon deck plates prevent deflection and add stability to decks. Recommended for attaching the downrigger for initial installation or for mounting accessories. They are necessary to add extra strength to the base material of the boat. Options include Deck Plate (*Item No. 2200693*).

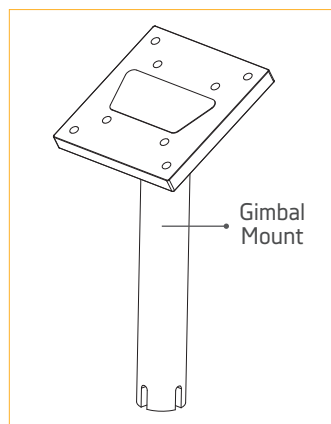

GIMBAL MOUNTS

Designed to fit medium-sized flush mounted rod holders built into the gunwale of larger fishing boats and cruisers. Only sturdy, high quality rod holders should be used for this temporary mounting system. Gimbal mounts are available in 9" or 12" post lengths with Standard (*Item No. 2250927 and 2250928*) and Stainless Steel options (*Item No. 1903005 and 1903006*).

TOOLS AND RESOURCES REQUIRED

- 9/32" Drill Bit
- Pencil, Marker or similar Marking Tool
- Drill
- 7/16" Box End Wrench
- Wire Cutters
- Pliers
- #3 Phillips Screw Driver
- Needle Nose Pliers
- Masking tape
- Anti-seize
- A second person to help with the installation

INSTALLING THE BASE



INSTALLATION

INSTALLING THE BASE >

1

Item(s) needed:

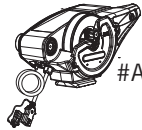

#A x 1

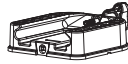

#C x 1

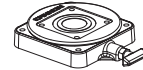

#B x 1

- a. Review the mounting considerations at the beginning of the installation and select a mounting location. Make sure the downrigger is not connected to a power source.

WARNING

Make sure the downrigger is not connected to a power source.

- b. Take the Mounting Base (Assembly #C) and attach it to the Downrigger Assembly (Assembly #A). The Mounting Base is keyed with the bottom of the Downrigger Assembly. The Soft Grip Knob on the Mounting Base screws into a metal plate on the bottom of the Downrigger Assembly. Secure the Mounting Base to the Downrigger Assembly so that the Soft Grip Knob is in the correct position.
- c. In the final Installation, the Mounting Base is installed on the Swivel Base (Assembly #B) for Magnum 10 downriggers. If desired, hold the Downrigger Assembly (Assembly #A) with the Swivel Base at the selected mounting location to check fit and function. Use a second person to help with the installation and test to make sure that the downrigger will operate as desired.
- d. Determine if a mounting accessory, such as a recommended deck plate is needed. Refer to the installation instructions included with any mounting accessory and then complete the downrigger installation.

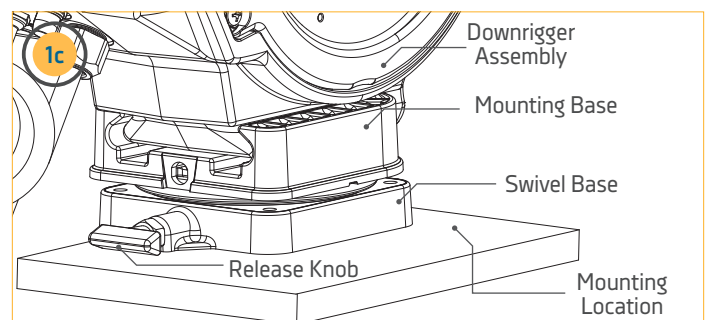
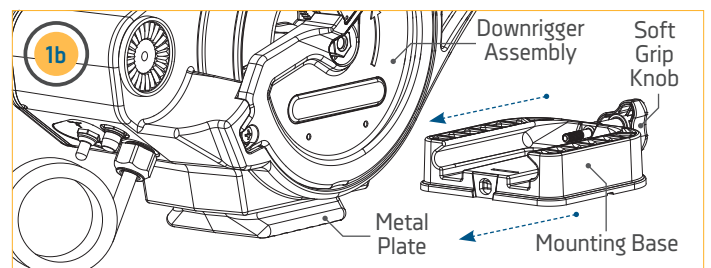
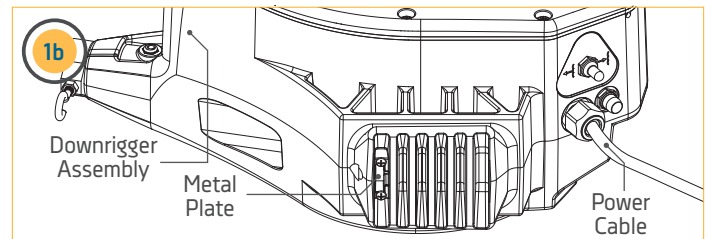
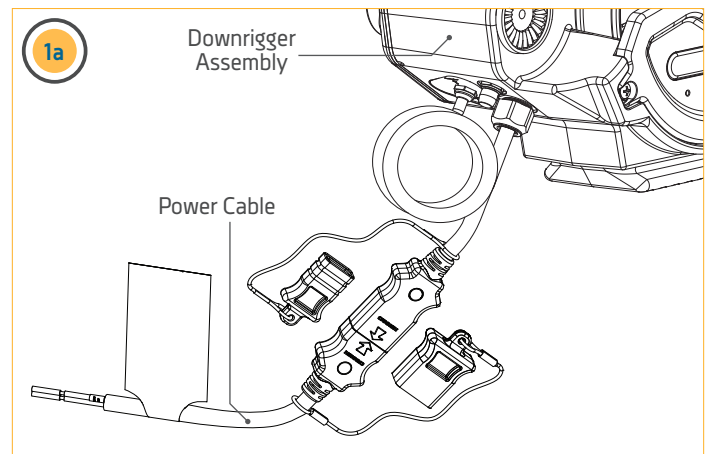

NOTICE: The Release Knob on the Swivel Base can face any direction for your final installation.

NOTICE: The Swivel Base can be purchased as an accessory for the Magnum 5 at cannondownriggers.com.

INSTALLING THE BASE

2

- e. Once satisfied with the selected location, begin by using the Swivel Base or Mounting Base as a mounting template.
- f. Take the Base and place it at the desired location. Make sure that the Release Knob or Soft Grip Knob is orientated in the desired direction and the mounting location is clear to drill holes and can accommodate mounting hardware.
- g. With the Base in place, use a pencil, marker, or similar marking tool to mark the location of the 4 mounting holes on the mounting location.

NOTICE: When drilling holes, it is helpful to first cover the surface with masking tape. This will help keep the boat surface unmarked and help with cleanup. Cover the surface and then mark the location to drill. Once the pilot holes are drilled remove the masking tape before continuing installation.

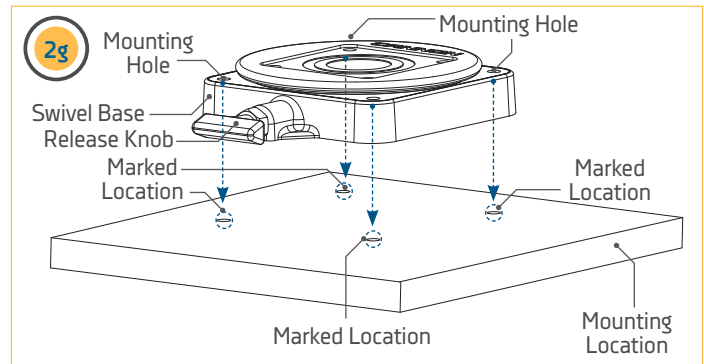
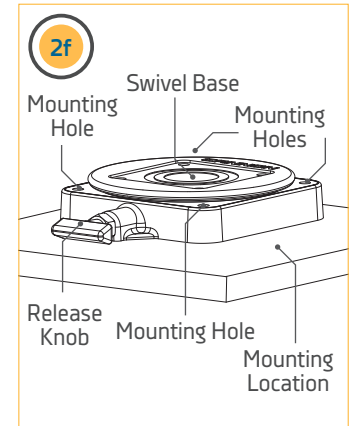
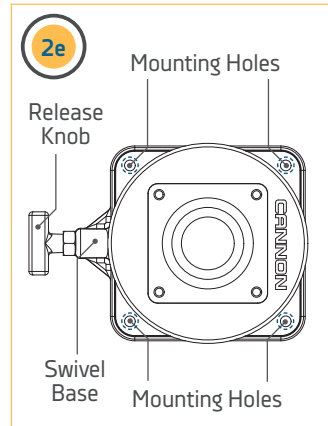

3

- h. With the location marked, set the Base aside and drill holes, one in each of the four marked locations using a Drill with a 9/32" Drill Bit.
- i. Return the Base to the mounting location and align it with the four drilled holes. Orientate it back in the desired direction so the mounting holes in the Base align with the drilled holes in the mounting location and the Release Knob or Soft Grip Knob in the desired direction.

NOTICE: Mounting the Swivel Base is optional. If it is preferred to use the Mounting Base only, use the mounting base as a template for drilling holes. To secure the Mounting Base to the deck use four 1/4-20 X 2" Phillips Truss Head Machine Screws (Item # 2) four Flat Washers (Item #4) and four 1/4-20 Nylock Nuts (Item # 6).

NOTICE: If only installing the Mounting Base and the Swivel Base was either not used or not included with your downrigger, continue to Step 6.

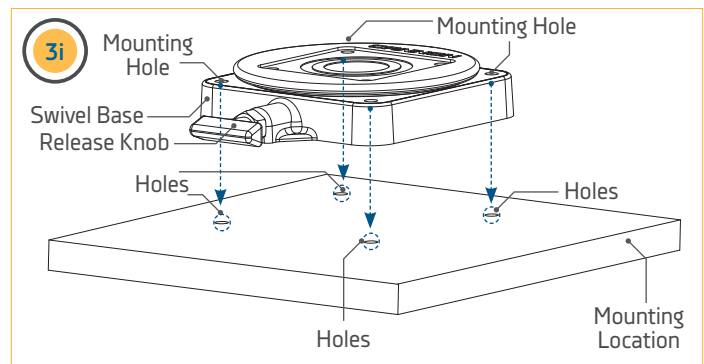
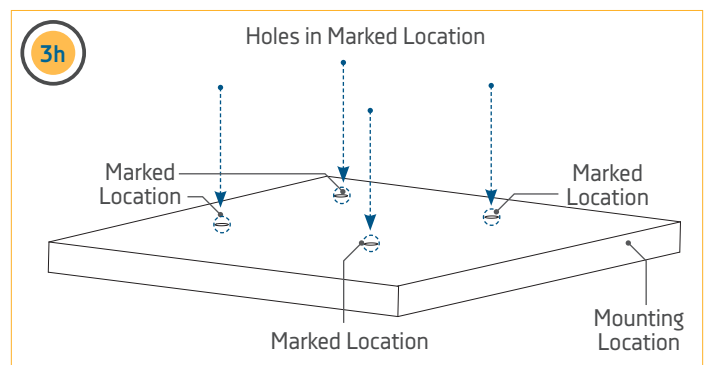

INSTALLING THE BASE

4

Item(s) needed:

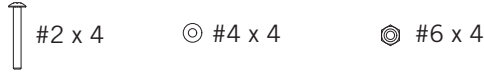

- j. Take four of the 1/4-20 X 2" Phillips Truss Head Machine Screws (Item # 2) and apply anti-seize. Then place one in each of the Mounting Holes. The Truss Screws should pass through the Swivel Base and the drilled holes in the mounting location.
- k. Secure the Truss Screws in place with four Flat Washers (Item #4) and four 1/4-20 Nylock Nuts (Item # 6). Take one Flat Washer and place it on the end of each Truss Screw. Secure each Truss Screw and Flat Washer with Nylock Nuts using a #3 Phillips Screwdriver. Hand tighten, or tighten to 45 ft-lbs. To prevent seizing of the stainless steel hardware, do not use high speed installation tools.

NOTICE: To prevent seizing of the stainless steel hardware, do not use high speed installation tools. Wetting the screws or applying an anti-seize may help prevent seizing.

NOTICE: Consider installing an optional Cannon Lock on the Mounting Base for added security. (Item No. 1903020)

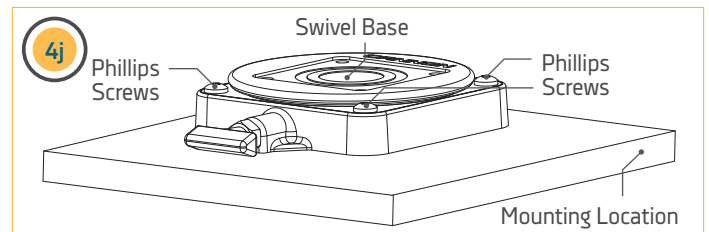
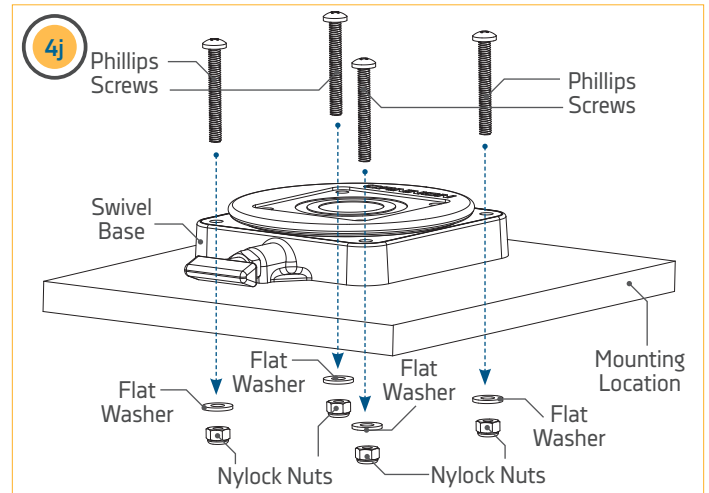

5

Item(s) needed:



- l. The Mounting Base will be installed to the Swivel Base. At the beginning of the installation, the Mounting Base was attached to the Downrigger Assembly. Recall the orientation of the Soft Grip Knob and the orientation of the Downrigger Assembly in its intended installation position.
- m. Remove the Mounting Base from the Downrigger Assembly and place it back on the Swivel Base in the same orientation. The mounting holes in the corners of both the Swivel Base and Mounting Base should align. Take four of the 1/4-20 X 1 1/2" Truss Head Screws (Item # 8) and use them to secure the Mounting Base to the Swivel Base using a Phillips screwdriver.

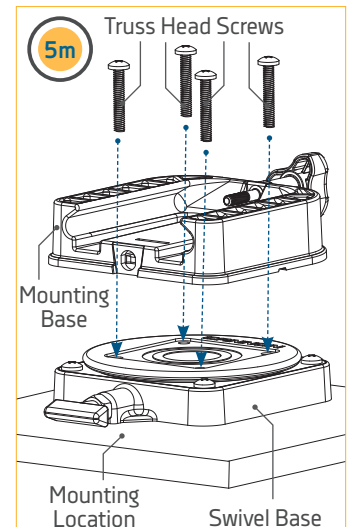
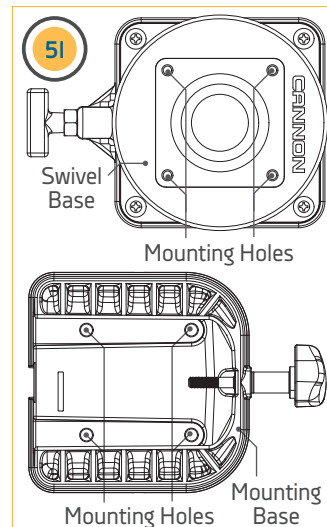

INSTALLING THE CLUTCH KNOB

6

- n. Once the Base(s) are secured together, replace the Downrigger Assembly on the Mounting Base and secure it with the Soft Grip Knob. Hand tighten.

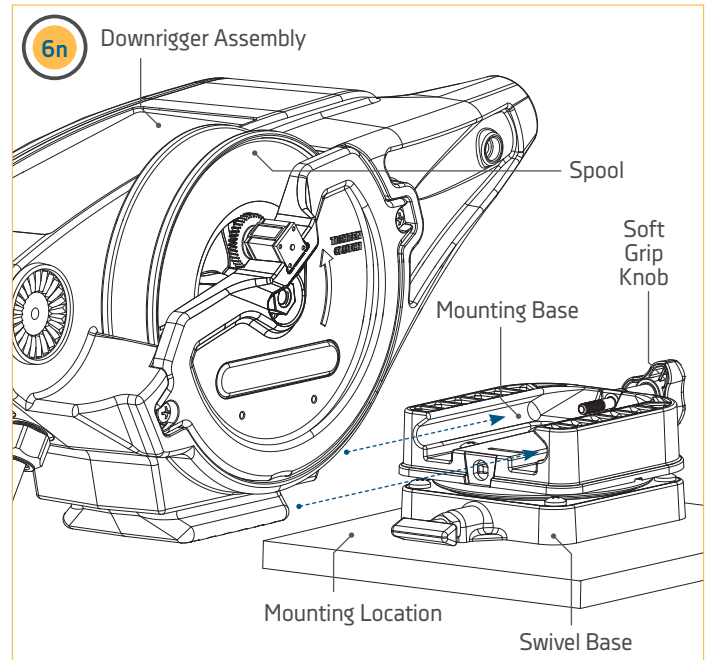

INSTALLING THE CLUTCH KNOB >

1

Item(s) needed:



- a. Take the Clutch Knob (Item #10) and install it into the side of the Downrigger Assembly. The Clutch Knob is installed on the side of the downrigger where the Spool is located. When installing the Clutch Knob, insert it into the center of the downrigger spool and turn it counterclockwise to tighten.

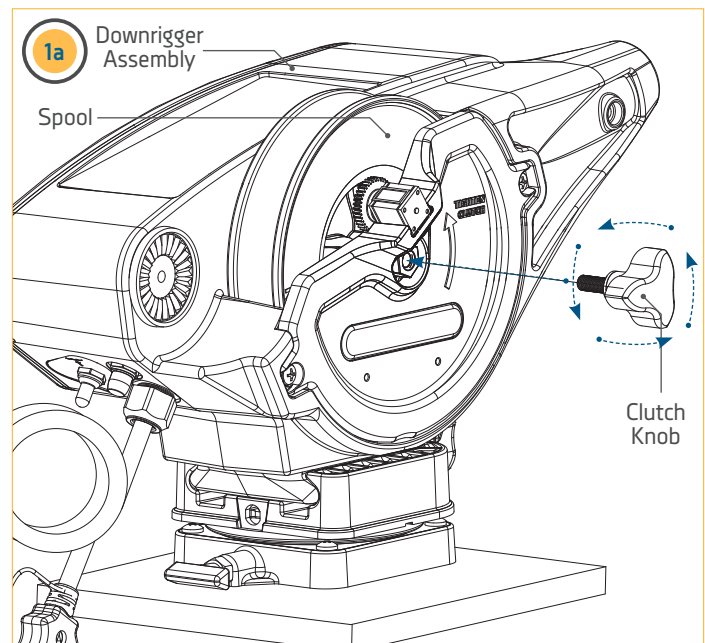

INSTALLING THE BOOM OR TELESCOPIC BOOM



INSTALLING THE BOOM OR TELESCOPIC BOOM >

1

Item(s) needed:

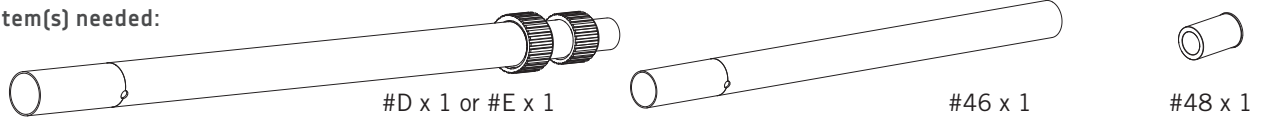

- a. For the Magnum 5 downrigger, take the Boom (Item #46) and identify both ends. The end of the Boom with the screw hole closest to the edge will be placed the furthest from the Downrigger Assembly. Take the Boom Adapter (Item #48) and insert it into the far end of the Boom. This will be secured later.
- b. For the Magnum 10 or Magnum 10 TS downrigger, take the Telescopic Boom (Assembly #D or Assembly #E) and cut the Cable Tie holding the three tubes of the boom together with a wire cutter or cutting tool. Remove the cut Cable Tie and loosen the Boom Clamps by turning them counterclockwise at the narrow end of the Telescopic Boom.
- c. The Outer Tube that makes up the wider end of the Telescopic Boom has 3 holes used for mounting it to the Downrigger Assembly. The tubes in the Telescopic Boom need to be extended so that the holes used to mount the boom to the downrigger are unobstructed and are free to pass a bolt through.
- d. With the Clamps on the Telescopic Boom loosened, the tubes of the boom can slide apart. Slide the Center Tube about 2 inches out from the original position and then re-tighten the Boom Clamp towards the narrower end of the boom turning clockwise. Slide the Middle Tube about 2 inches out from its original position and tighten the second clamp. Check the opposite end of the boom to see if all three holes on the Outer Tube are clear to pass mounting hardware. If not, re-adjust the Boom Clamps and tubes to expose the mounting holes. Secure the clamps by turning them clockwise so that the tubes do not slide, then set aside.

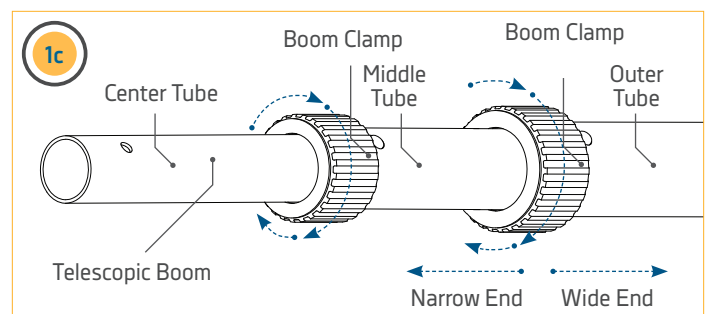
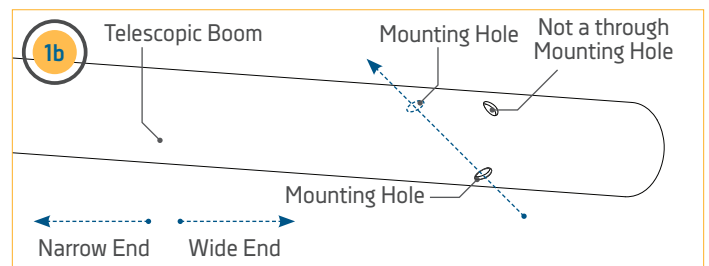
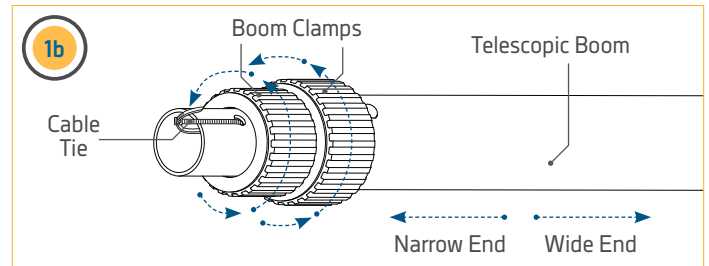
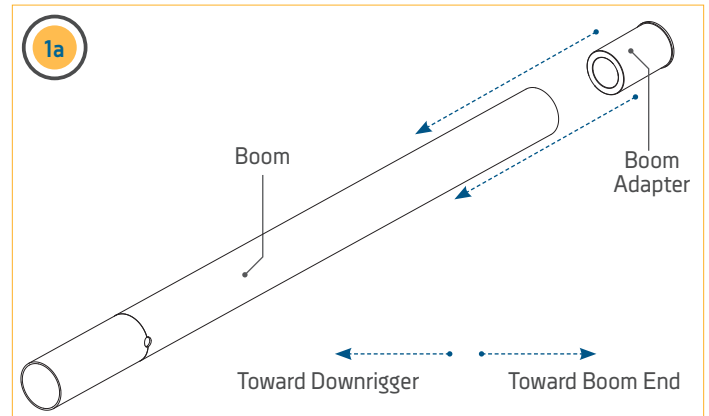

INSTALLING THE BOOM OR TELESCOPIC BOOM

2

Item(s) needed:

#12 x 1



#14 x 1

- e. Take the Ball Hook (Item #14) and place the Stainless Steel Hex Nut (Item #12) on it. Turn the Hex Nut far onto the Ball Hook, nearly to the end of the threads. Set the Ball Hook Assembly aside.

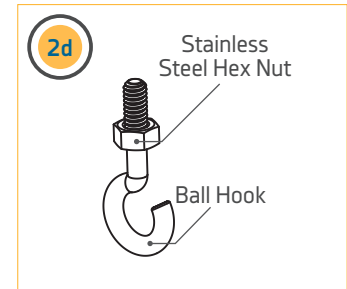
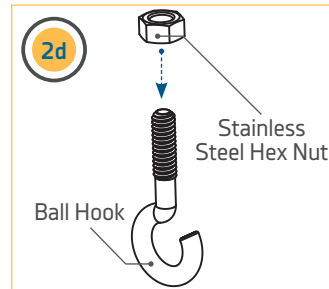

3

Item(s) needed:



#18 x 1

- e. Take the Ball Hook Extrusion (Item #18) and place it over the wider end of the Telescopic Boom, opposite the Clamps or the downrigger side of the Boom. At this point in the installation, the Ball Hook Extrusion will slide freely on the Boom.
- f. Take the Boom with the Ball Hook Extrusion and note the location of the three holes on the end of the boom. The two holes across from each other will be used to secure it to the Downrigger Assembly. The two holes are aligned so that hardware can pass straight through to secure it to the Downrigger Assembly. Place it into the end of the Downrigger Assembly and rotate the holes so that the mounting holes in the Boom Assembly are aligned with the mounting holes in the Downrigger Assembly.

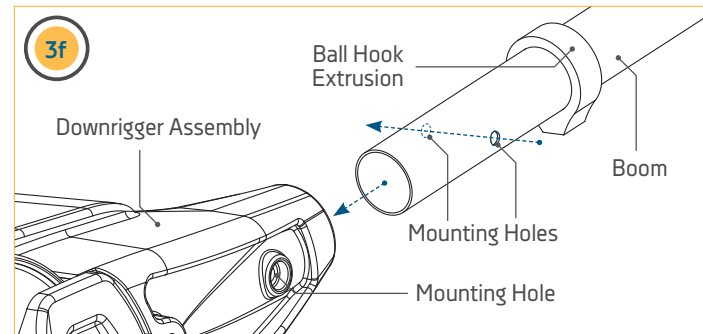
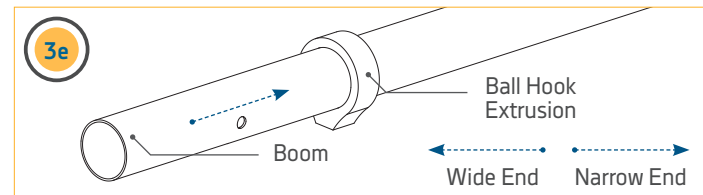
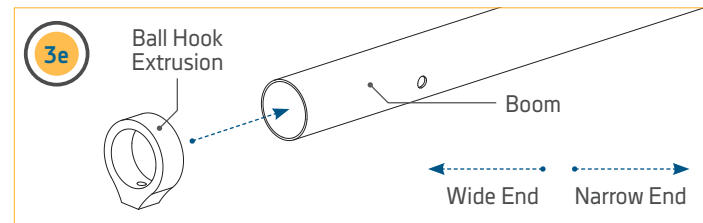

NOTICE: For Telescopic Booms, if preferred, rotate the Boom Assembly so that the plastic protrusion toward the Narrow End of the boom, next to the Boom Clamp, is rotated downward. This is a cosmetic preference and will not affect the operation of the Boom.

INSTALLING THE BOOM OR TELESCOPIC BOOM

4

Item(s) needed:

⦿ #6 x 1

- g. The Boom will be held in place with a Screw and Nylock Nut. On the back side of the Downrigger Assembly, on the Motor Side, is a keyed impression for the Nylock Nut. Take the Nylock Nut (Item #6) and press it into the Motor Side of the downrigger, opposite of the Spool Side. The Nylock Nut should be pressed in with the Curved Edge of the Nylock Nut facing outward.

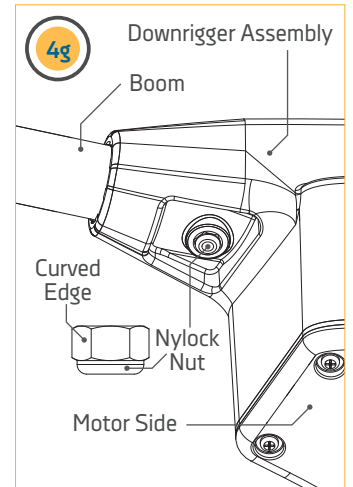
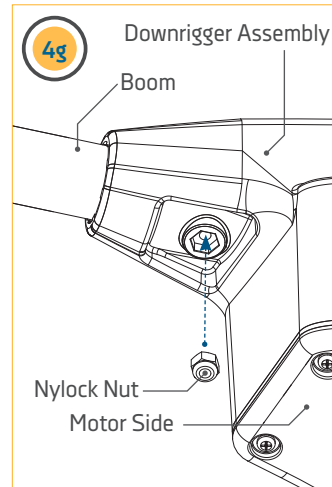

5

Item(s) needed:

⦿ #16 x 1

- h. The 1/4-20 X 2" Phillips Pan Head Screw (Item #16) will be used to secure the Boom to the Downrigger Assembly. The Phillips Pan Head Screw will pass from the spool side of the downrigger to the opposite side of the Downrigger Assembly and through the Boom. On the Motor Side of the Downrigger Assembly the Phillips Pan Head Screw will be secured into the Nylock Nut installed above. Tighten the Phillips Pan Head Screw with a Phillips screwdriver until the end of the bolt is flush with the top of the Nylock Nut on the reverse side of the downrigger.

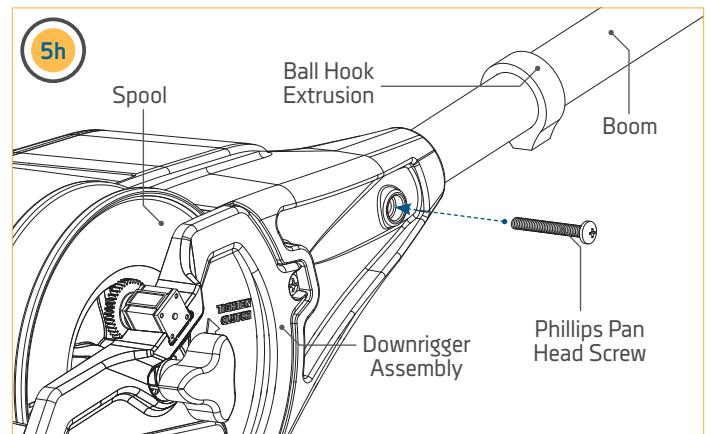

INSTALLING THE BOOM OR TELESCOPIC BOOM

6

- i. With the Boom secured to the Downrigger Assembly, slide the Ball Hook Extrusion down on the Boom until it is seated against the Downrigger Assembly. Rotate the Ball Hook Extrusion so that the Screw Hole is facing downward.
- j. Attach the Ball Hook Assembly into the Ball Hook Extrusion and hand tighten it until the Ball Hook Assembly has tightly secured the Ball Hook Extrusion in place on the Boom. Turn the Ball Hook until the hook is in the desired orientation, turning clockwise.

NOTICE: Do not over-tighten the Ball Hook Assembly or denting of the Boom is possible.

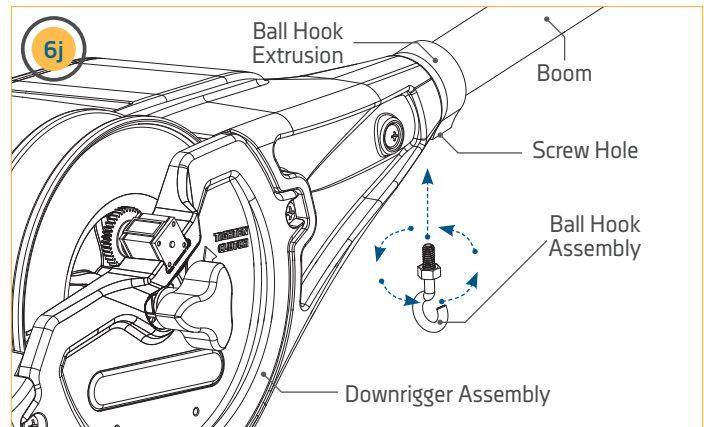
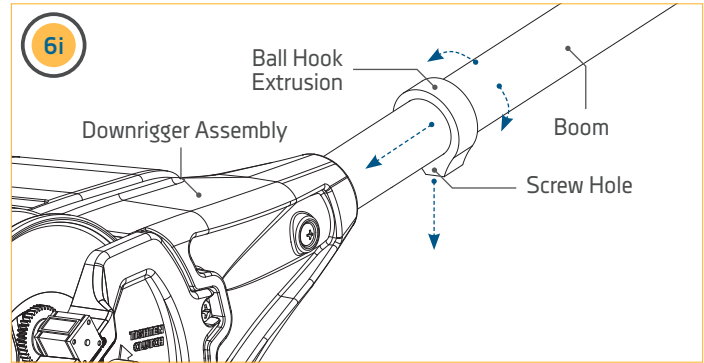

7

- k. Secure the orientation of the Ball Hook by turning the Hex Nut on the Ball Hook Assembly until it is seated tightly against the Ball Hook Extrusion with a 7/16" wrench. Hand tighten until secure.

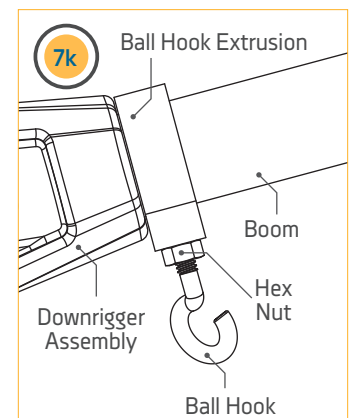
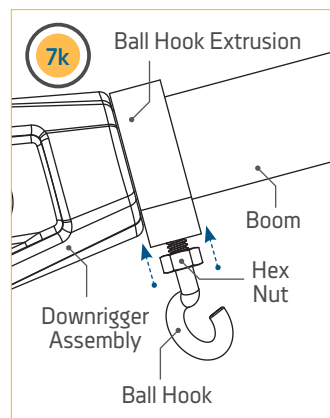

INSTALLING THE SWIVEL HEAD/BOOM END



INSTALLING THE SWIVEL HEAD/BOOM END >

1

Item(s) needed:

↓ #28 x 1

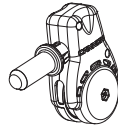

#38 x 1

- a. Next install the Boom End (Item #38) on the end of the Boom. Take the Boom End and find the mounting hole along the shaft. For Magnum 5 downriggers, the Boom End will be inserted into the end of the Boom with the Boom Adapter. For Magnum 10 downriggers, the Boom End will go into the Narrow End of the Telescopic Boom. Make sure the holes in all pieces are aligned.
- b. Once aligned, take the #8-18 X 5/8" Screw (Item #28) and insert it into the end of the Boom Assembly. Secure the screw with a Phillips Head screwdriver by turning clockwise.

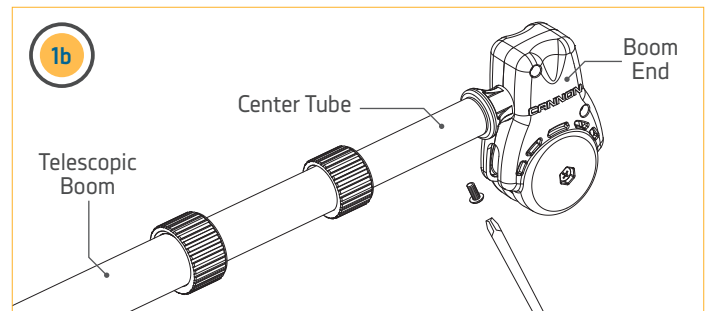
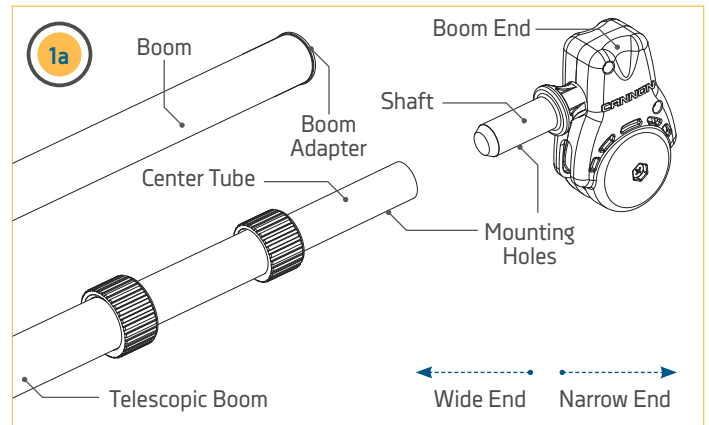

TERMINATING THE DOWNRIGGER LINE

TERMINATING THE DOWNRIGGER LINE >

With the body of the Cannon downrigger installed, the Line on the Spool can be terminated. The downrigger comes standard with stainless steel Line held in place on the Spool with a Rubber Band. During the termination, it is very important to keep tension on the Line to keep it wound tightly around the Spool. To keep tension on the Spool, the Clutch Knob is first installed and then the Line is routed and terminated. Check to determine that the Clutch Knob was installed by referring to the "Installing the Clutch Knob" section of these instructions. If installed, complete the terminating procedure by following these steps:



To watch a video of Terminating the Cannon Downrigger, follow the link on-line at <https://www.youtube.com/watch?v=sQKp73j3aaw>

NOTICE: It may be necessary to have a second person help with terminating the Line.

1

- a. Locate the Rubber Band on the Line. The Rubber Band is securing both the end of the Line tight and holding the Line around the Spool. Keep the Rubber Band secured to the end of the Line, but loosen it from the Spool so that tension can be kept on the Line end by pulling on the Rubber Band. Once it is loose from the Spool, keep tension on the end of the Line by holding the Rubber Band tight.
- b. The Line is wound around the Spool in a counterclockwise direction. Work with the end of the Line the Rubber Band is attached to, so that the end of the Line comes out of the downrigger on the bottom side of the Spool below the Telescopic Boom.

NOTICE: While terminating the Line, it is very important to keep tension on the Line to keep it wound tightly around the Spool.

- c. Pull the Line tight by keeping it secure with the Rubber Band. Slide it through the Bolt Hook Assembly.

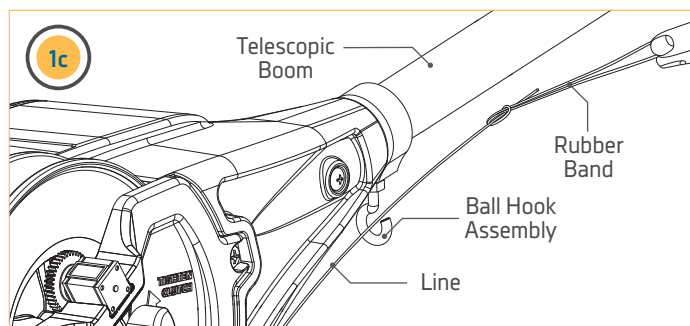
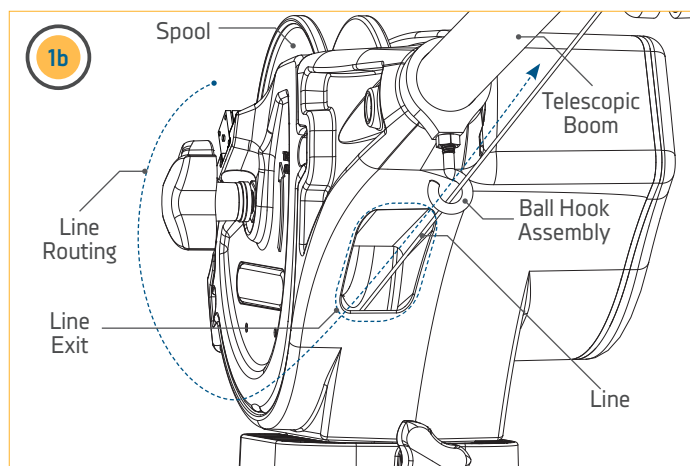
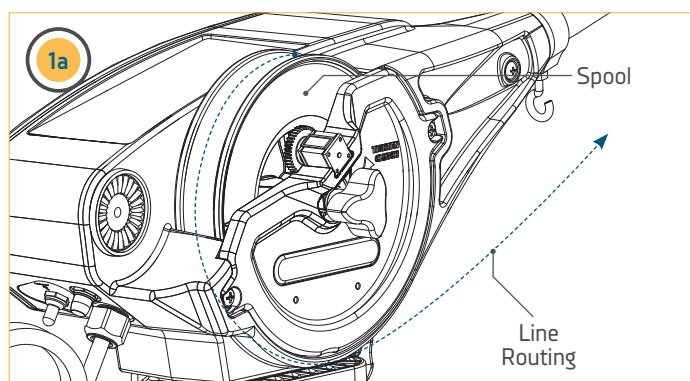

TERMINATING THE DOWNRIGGER LINE

2

- d. The Clutch Knob holds tension on the Spool. Loosen the Clutch Knob on the side of the downrigger by turning it clockwise while keeping tension on the Line. Pull the Line so that there is enough slack to feed the Line through the Pulley.
- e. Feed the Line through the Pulley on the Boom End so that it exits the Pulley on the far end of the Pulley away from the base of the downrigger. Once it passes through the Pulley, pull approximately 2 feet of Line through the Pulley.
- f. Re-tighten the Clutch Knob by turning it counterclockwise and keep tension on the Line.

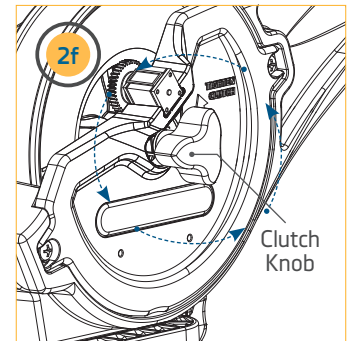
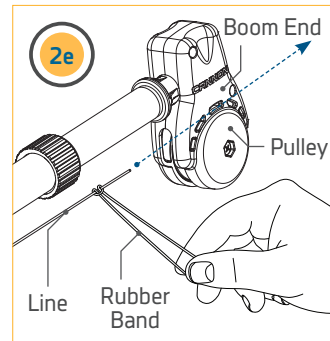
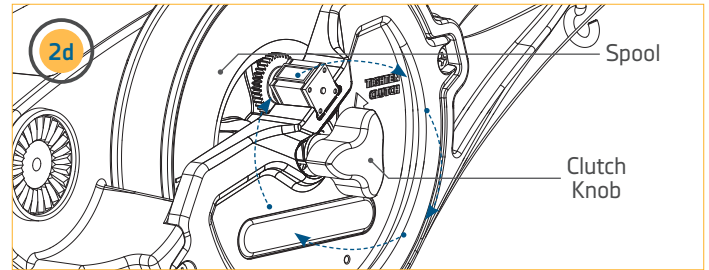

3

Item(s) needed:

 #30 X 1

- g. Have a second person hold the Line just past the downrigger Boom End to keep tension on the Line. Remove the Rubber Band from the end of the Line.
- h. Take a wire cutter and remove any worn or kinked Line.

NOTICE: When routing Line through the Terminator, use only straight Line. Worn or kinked Line can be stressed and may break prematurely when retrieving trolling weights.

- i. Take the Cushion Sleeve Terminator (Item #30) and feed the Line so that the narrower end of the sleeve is threaded first. Thread about a foot of Line through the Cushion Sleeve Terminator.

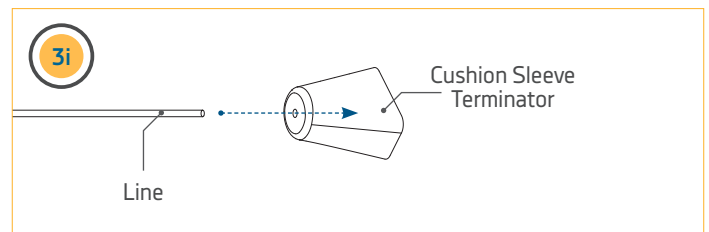
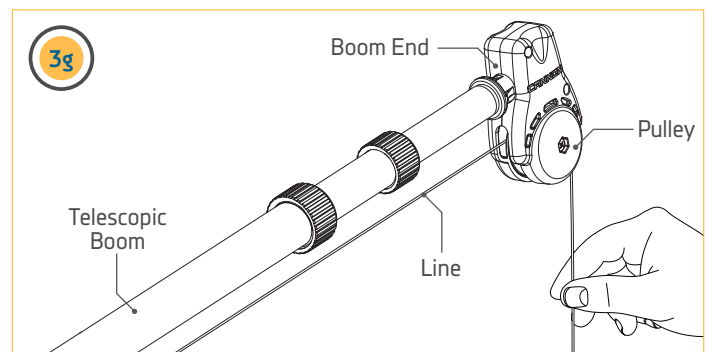

TERMINATING THE DOWNRIGGER LINE

4

Item(s) needed:



- j. Take the Snap Swivel (Item #36) and attach it to the hook at the bottom of the Cannon Terminator (Item #32). The Snap Swivel can be attached by inserting the end with the smaller metal loop onto the open end of the Bottom Hook on the Terminator. It may be helpful to use a pair of pliers to link the pieces together.

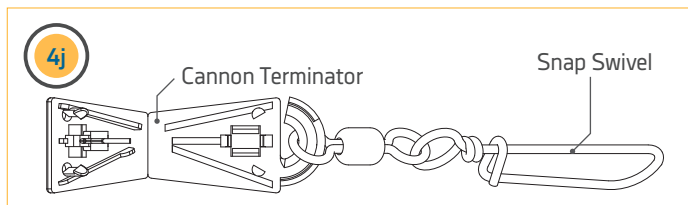
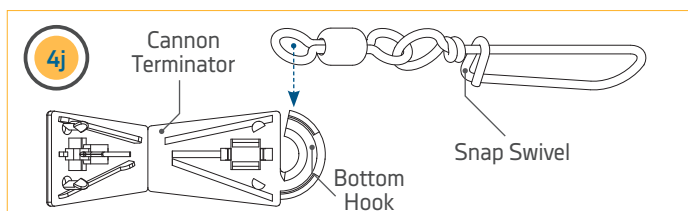

5

- k. With the Snap Swivel attached to the Cannon Terminator, identify the front and back of the Terminator. Also look at the holes along the Top Fold and Bottom Hook of the Terminator. There are three holes along the Bottom Hook of the Terminator, one on each side of the hook and one in the middle. There are also 3 holes along the Top Fold all in close proximity to each other. The Line from the downrigger will be routed through the holes to terminate it.

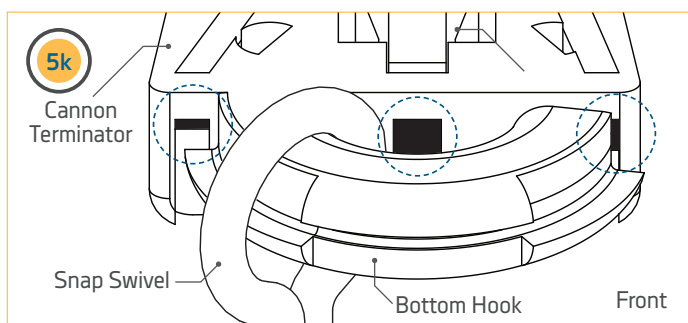
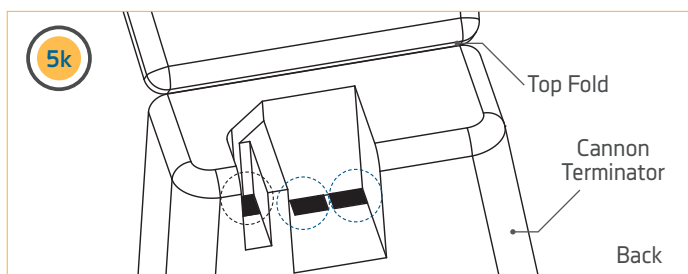
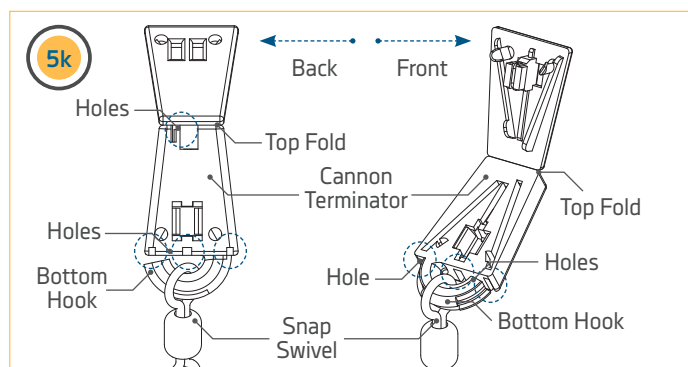

TERMINATING THE DOWNRIGGER LINE

6

- i. Turn the Terminator so that back side is facing toward you. The opening to the Bottom Hook should be on the left. With the Terminator in this orientation, place the freshly trimmed Line into the hole furthest to the right along the top hole so that the Line passes from the back of the Terminator through the hole to the front of the Terminator.
- m. When the Cannon Terminator is turned over facing forward, the Line should follow the Track along the left side of the Terminator to the Bottom Hook. The Line should then be pulled to exit out the bottom along the closed side of the Bottom Hook. Pull about 6 inches of Line from the bottom of the Terminator.
- n. With the Line exiting the bottom of the Terminator, slide the Line along the Bottom Hook so that it passes through the loop of the Snap Swivel linked on the Bottom Hook.
- o. With the Line through the loop on the Snap Swivel, pass it along the Bottom Hook of the Terminator and insert it into the hole in the space at the far end of the Terminator where the Bottom Hook is detached from its base. Pull about 6 inches of the Line through the hole.

NOTICE: When routing the Line through the Terminator, there may be areas where there is slack in the Line. While routing the Line, it is okay for slack to be present. At the end of the termination process, the slack will be pulled tight. Be sure that the slack in the Line does not get kinked, to keep the Line easy to feed through the Terminator.

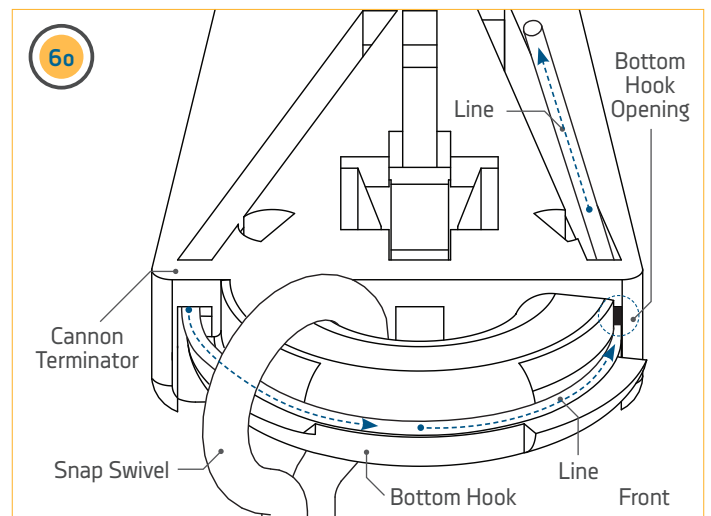
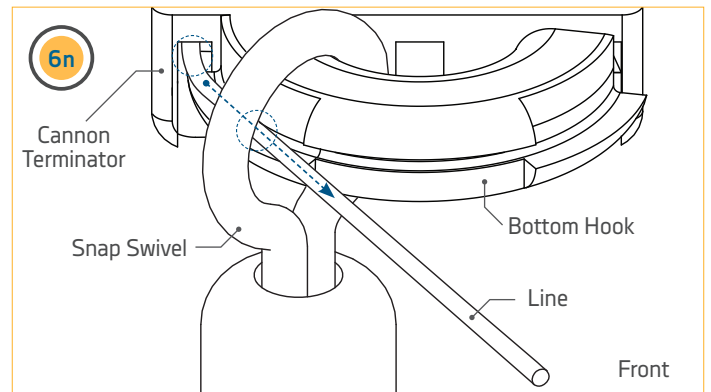
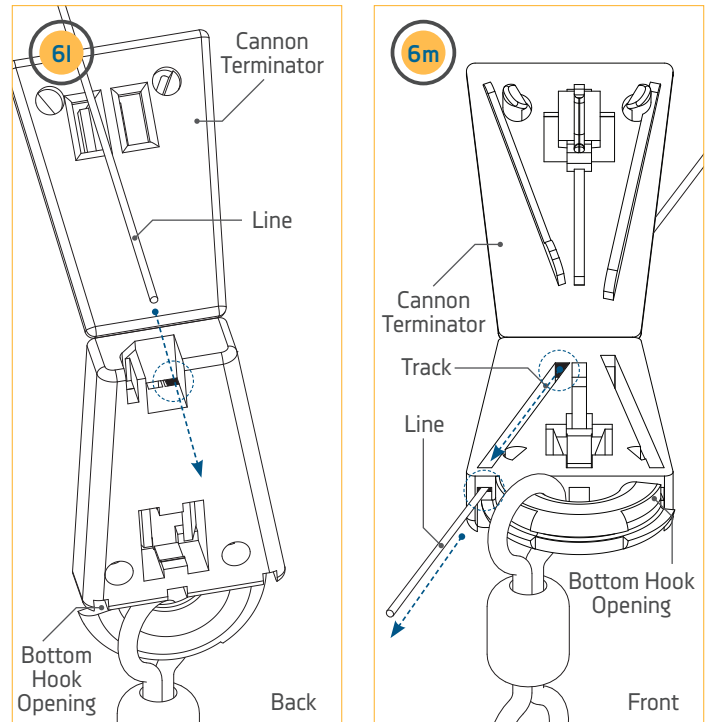

TERMINATING THE DOWNRIGGER LINE

7

- p. With the front of the Cannon Terminator still facing toward you, take the Line and place it along the track along the right side of the Terminator and insert it so that it exits the hole at the far end of the track. The Line will exit the hole towards the back side of the Terminator.
- q. Turn the Terminator over so the back side is facing toward you. Pull about 6 inches of slack through the Terminator.
- r. Take the end of the Line and put it through the hole on the back of the Terminator right next to the hole that the Line was just fed out of. The hole is in the middle of the Terminator and is directly between the hole that the Line just exited and the very first hole that the Line was fed through on the Terminator.

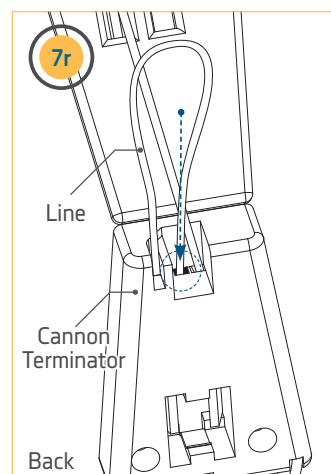
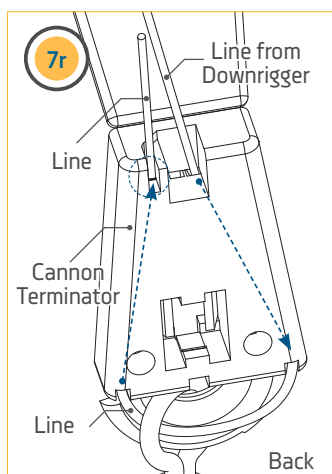
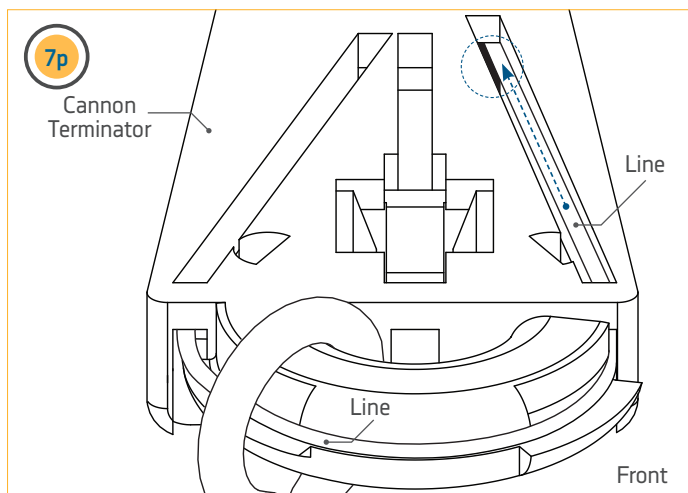

8

- s. Turn the Terminator over so that the front of it is facing towards you. The end of the Line that was just inserted into the back of the Terminator should run along the track in the middle of the Terminator. Feed the Line all the way along this Track so that it exits the hole in the middle of the Terminator along the middle of the Bottom Hook at the end of the Track. The Line should stick out about 1/8 inch from the Terminator along the Bottom Hook.

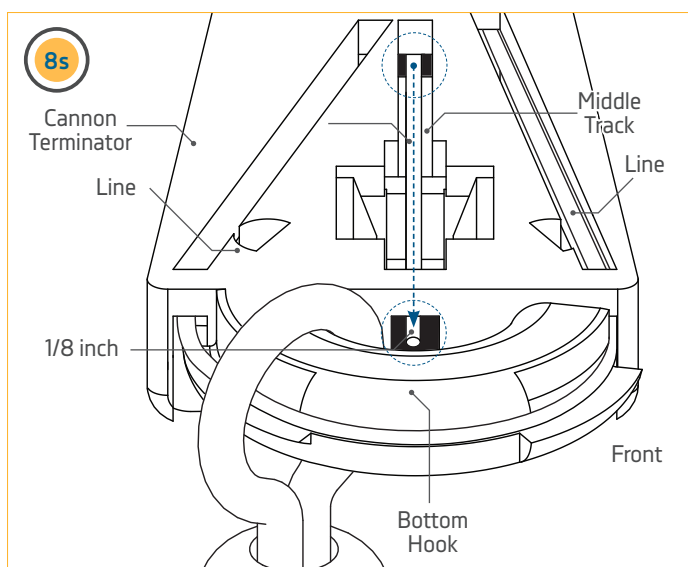

TERMINATING THE DOWNRIGGER LINE

9

- t. With the End of the Line sticking out the final hole by the Bottom Hook, hold the Terminator and squeeze the Line in the middle track to hold it in place. While keeping the end of the Line in place, pull the Line wound through the Terminator in the opposite direction, so that the slack is pulled tight. Use a pliers if necessary to get the Line tight.

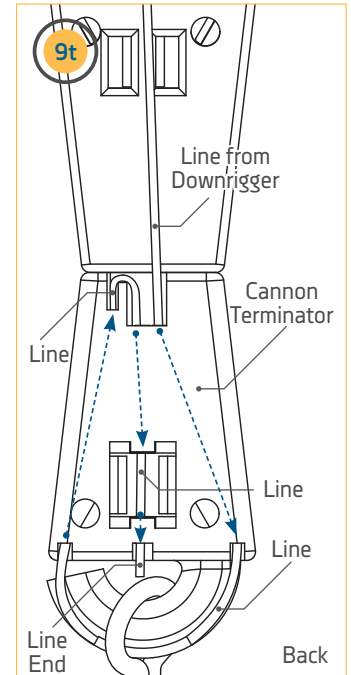
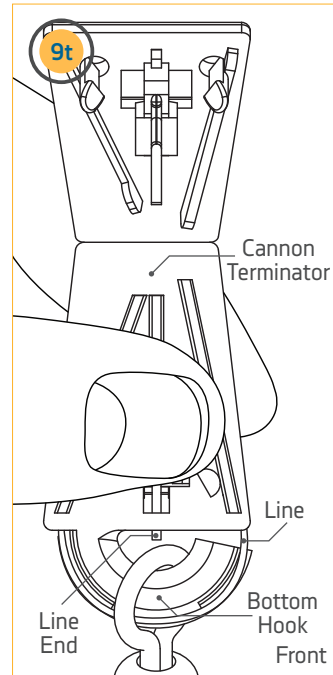

10

- u. With the Line tight, close the Cover of the Terminator so that the Clip in the middle of the top cover captures the Line. Use a Pliers to close the Terminator if necessary. With the Terminator closed, Slide the Cushion Sleeve Terminator securely over the Terminator until it is seated against it. Once fully seated, the downrigger is successfully terminated. A Cannon Weight can then be attached directly to the Snap Swivel.

⚠ CAUTION
Do not overload the downrigger. It is designed to retrieve a maximum of 20 lb. weights only.

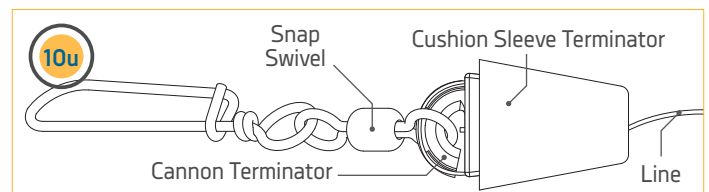
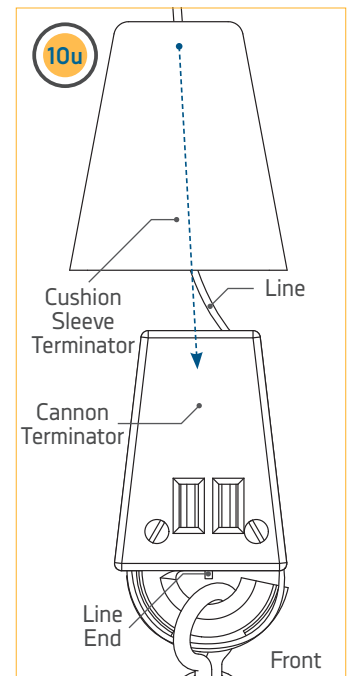
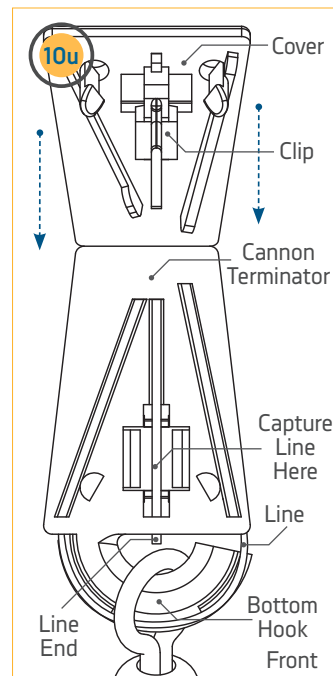

INSTALLING THE REAR MOUNT ROD HOLDER

INSTALLING THE REAR MOUNT ROD HOLDER >

The Cannon Magnum and Cannon Magnum TS downriggers come with one Rear Mount Rod Holder. The Rod Holder incorporates a two-piece locking tooth design. This allows independent adjustment of the Rod Holder along two axes, which can be easily adjusted every 15° of rotation. The symmetrical design will allow mounting of the Rod Holder on either side of the downrigger or two Rod Holders at the same time. The spring along the shaft of the Soft Grip Knob allows the knob to be loosened and the Rod Holder to be indexed without fully disassembling it. To install, follow the steps below.

NOTICE: The Rod Holder assembly is not covered under warranty when used with tackle above 30 lbs. Equipment placed in the Rod Holders and the loss thereof is the responsibility of the user and is in no way warranted by Johnson Outdoors, Inc. Mounting must be in accordance with the instructions to comply with the product warranty.

⚠ CAUTION

The Rod Holder is intended for use of up to 30lb test line only and is not recommended for use with any tackle IGFA (International Game Fish Association) rated higher than 30lb. A safety strap (not included) is recommended for all applications. The Rod Holder should not be used as a handle or a rest point.

1

Item(s) needed:



#20 X 1

#22 x 1



#26 x 1

- To secure the Rod Holder(s) on the Downrigger Assembly, take one of the Soft Grip Knobs (Item #20) and one Spring Release (Item #22). Place one spring on the end of each Soft Grip Knob.
- If the downrigger came with one Rod Holder, determine which side of the downrigger to install the Rod Holder on based on how your downrigger is mounted and how it will be used. Once the location of the Rod Holder is determined, take the Dual Axis Rod Holder Arm (Item #26) and turn it so that the short end of the elbow will be placed against the Downrigger Assembly. The face of the Dual Axis Rod Holder Arm that is installed on the downrigger contains keyed teeth which are matched on the Dual Axis Rod Holder Arm. These keyed teeth will help to hold the position of the knob and help to hold it in place when the position of the holder is changed during use. Secure the Dual Axis Rod Holder Arm with the Soft Grip Knob.

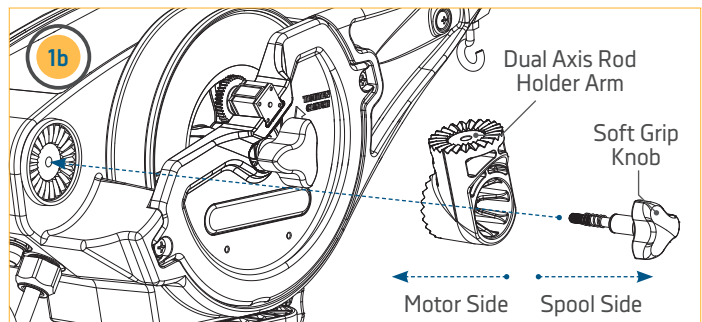
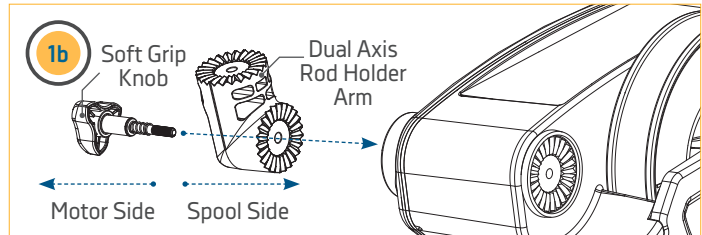
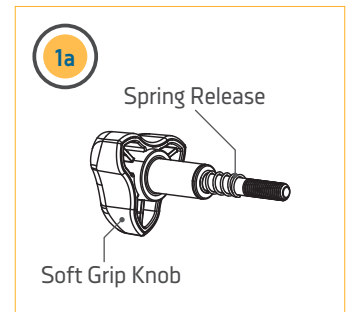
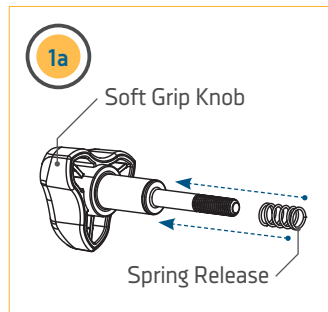

INSTALLING THE REAR MOUNT ROD HOLDER

2

Item(s) needed:



#20 X 1

#22 x 1



#34 X 1

- c. A Soft Grip Knob will be used to secure the Dual Axis Rod Holder Tube to the Arm just installed. Take one of the Soft Grip Knobs (Item #20) and one Spring Release (Item #22). Place one spring on the end of each Soft Grip Knob.

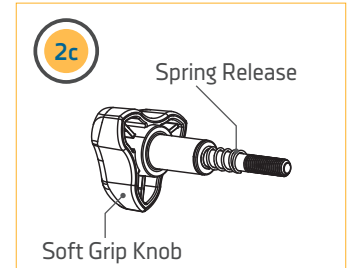
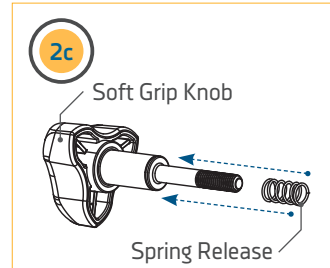

- d. Take the Dual Axis Rod Holder Tube (Item #24) and turn it so that the short end of the piece will be placed against the Dual Axis Rod Holder Arm. The face of the Dual Axis Rod Holder Arm that contains keyed teeth which are matched on the Dual Axis Rod Holder Tube. These keyed teeth will help to hold the position of the knob and help to hold it in place when the position of the holder is changed during use. Secure the Dual Axis Rod Holder Tube with the Soft Grip Knob.

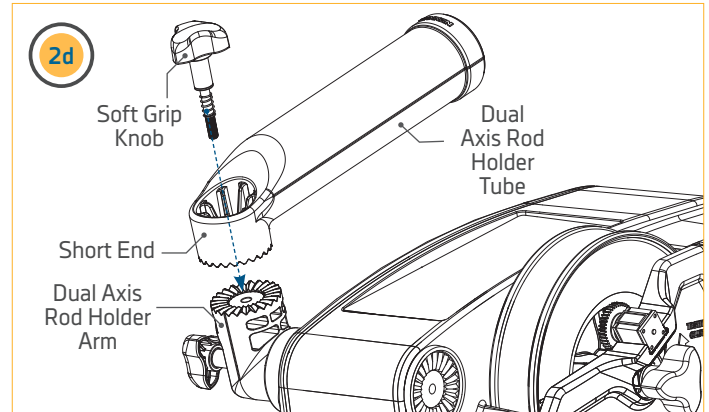

- e. To adjust the direction of the Dual Axis Rod Holder Arm or tube, loosen the Soft Grip Knob and rotate in the desired direction. Then re-tighten the Soft Grip Knob to secure in place.

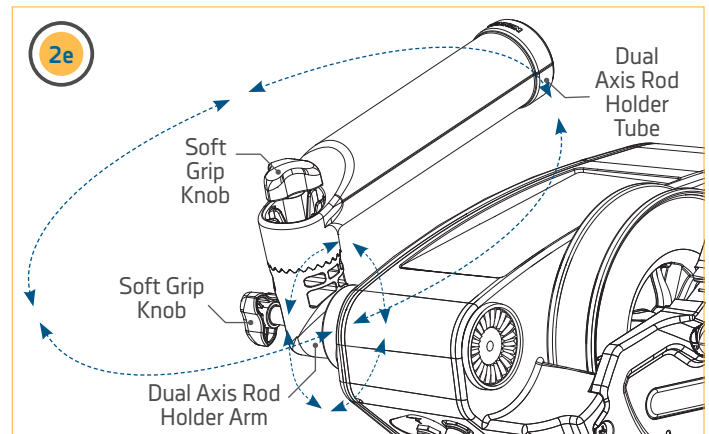

BATTERY & WIRING INSTALLATION

RIGGING & INSTALLATION GUIDELINES

For safety and compliance reasons, we recommend that you follow American Boat and Yacht Council (ABYC) standards when rigging your boat. Altering boat wiring should be completed by a qualified marine technician. The following specifications are for general guidelines only:

CAUTION

These guidelines apply to general rigging to support your Cannon product. Powering multiple downriggers or additional electrical devices from the same power circuit may impact the recommended conductor gauge and circuit breaker size. If you are using wire longer than that provided with your unit, follow the conductor gauge and circuit breaker sizing table below. If your wire extension length is more than 30 feet, we recommend that you contact a qualified marine technician.

CAUTION

Please read the following information before connecting your downrigger to a battery in order to avoid damaging your product and/or voiding your warranty.

CONDUCTOR GAUGE AND CIRCUIT BREAKER SIZING TABLE

This conductor and circuit breaker sizing table is only valid for the following assumptions:

1. No more than 2 conductors are bundled together inside of a sheath or conduit outside of engine spaces.
2. Each conductor has 105° C temp rated insulation.
3. No more than 5% voltage drop allowed at full motor power based on published product power requirements.

Fuse/Breaker Specifications	Wire Specifications		
30 Amp, 32 Volt, Waterproof, Fast Blow	10 Gauge	8 Gauge	6 Gauge
	0-10 feet	11-15 feet	16-20 feet
	0-3 meters	3-4.5 meters	4.5-6 meters

CAUTION

An over-current protection device (circuit breaker or fuse) must be used. Coast Guard requirements dictate that each ungrounded current-carrying conductor must be protected by a manually reset, trip-free circuit breaker or fuse. The type (voltage and current rating) of the fuse or circuit breaker must be sized accordingly to the Cannon downrigger used.

BATTERY & WIRING INSTALLATION



RECOMMENDATIONS FOR MAINTAINING BOAT'S ELECTRICAL CONDITION

Whenever a boat is in water, various submerged parts interact to create weak electrical currents. These weak electrical currents should be controlled to extend the life of the boat's metal parts and ensure a good fish catching environment. In order for the Positive Ion Control and Short Stop (PIC) on your downrigger to work correctly, it is important to make sure your boat is properly set up before installing your downrigger. For full details on how the Positive Ion Control system works, see the "Positive Ion Control" section of the Owner's Manual.

NOTICE: To ensure proper operation of your downrigger, ground the downrigger battery to your boat's electrical system's ground. Always check to see if your boat is properly grounded first. Malfunctions with the Positive Ion Control, communication between units, or loss of operation result from faulty grounding.

- If the zinc sacrificial anodes on your boat and on the outboard/outdrive are more than half dissolved, it is recommended that they be replaced. Clean anodes on a regular basis with a non-corrosive brush.
- Any coating of slime or growth on the boat should be cleaned off.
- All metal parts including the hull (if metal) should be interconnected by a grounding wire. This includes motor shafts, outdrives, and through hull fittings. This will ensure that the boat is properly grounded to the water and allow Positive Ion Control and Short Stop to work correctly.
- The line on your downrigger should be replaced every 2 years. Etching of the line can weaken it physically and electrically.
- The use of Cannon coated weights and the snap assembly with the insulator will help insulate the weight from the positively charged line.

ELECTRICAL SPECIFICATIONS & WIRING INSTRUCTIONS

The downrigger is rated at 30 amps (full load), 12 volts DC and is protected by a 25 amp manual reset circuit breaker (located under motor housing). Be sure to measure the battery voltage of your boat.

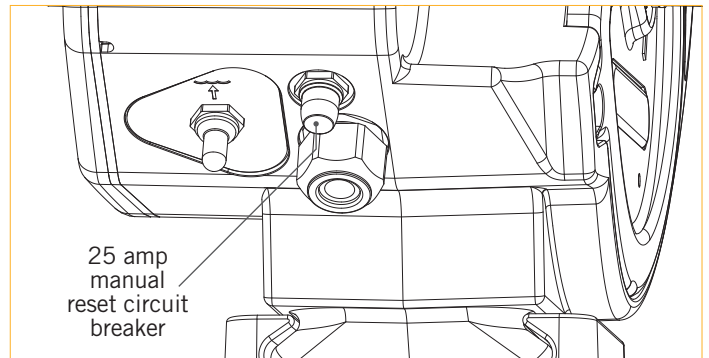

WARNING

Do not run this downrigger on a 24 volt or higher battery system. This will damage the unit and void your warranty. Only connect your downrigger to a 12 volt battery system.

WARNING

It is strongly recommended to power your downrigger with a battery capable of providing high currents for an extended period of time. Only run a downrigger from a Starter battery if it is recharged by an alternator while the downrigger is running.

WARNING

Never connect the (+) and the (-) terminals of the same battery together. Take care that no metal object can fall onto the battery and short the terminals. This would immediately lead to a short and extreme fire danger.

BATTERY & WIRING INSTALLATION

CONNECTING TO THE BATTERY

It is strongly recommended that a fuse or manual reset circuit breaker be installed within 7 inches from the battery on the positive lead of the power cable. In addition, you may also connect the downrigger to a battery selector switch. It is strongly recommended to power your downrigger with a Deep-Cycle marine battery. Only run a downrigger from a Starter battery if it is recharged by an alternator while the downrigger is running.

1. Make sure that the downrigger is powered "off" or the Quick Connect Plug on the downrigger Power Cable is disconnected.
2. Connect positive (+) red lead to positive (+) battery terminal.
3. Connect negative (-) black lead to negative (-) battery terminal.
4. Reconnect the Quick Connect Plug when ready to use the downrigger.

NOTICE: Control degradation of the power cables and limit corrosion by using anti-oxidant gel on all connections. Do not use wing nuts.

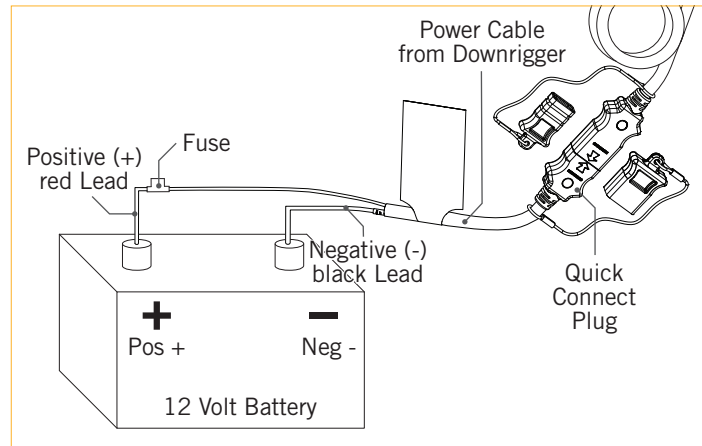

⚠ CAUTION

Refer to "Conductor Gauge and Circuit Breaker Sizing Table" in the previous section to find the appropriate circuit breaker or fuse for your downrigger.

⚠ WARNING

For safety reasons, disconnect the downrigger from the battery when the downrigger is not in use or while the battery/batteries are being charged. If installing a leadwire plug, observe proper polarity and follow instructions in your boat owner's manual. Keep leadwire connections tight and solid to battery terminals. Locate battery in a ventilated compartment.

POWERING MULTIPLE DOWNRIGGERS

When operating multiple downriggers, run a maximum of 2 downriggers per dedicated 12 volt battery. Follow the instructions from the "Connecting to the Battery" section of these Installation Instructions. Repeat the directions for each downrigger.

NOTICE: Use the Quick Connect Plug to remove power from the downrigger without touching the battery.

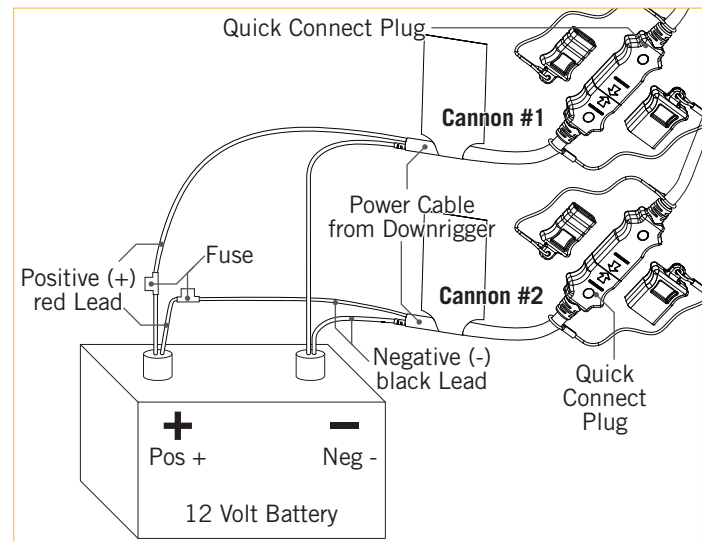

BATTERY & WIRING INSTALLATION

ADDITIONAL CONSIDERATIONS

ADDITIONAL ACCESSORIES CONNECTED TO DOWNRIGGER BATTERIES >

Significant damage to your Cannon downrigger, your boat electronics, and your boat can occur if incorrect connections are made between your downrigger batteries and other battery systems. It is recommended to use an exclusive battery system for your downrigger. Where possible, accessories should be connected to a separate battery system. Radios and sonar units should not be connected to any downrigger battery systems as interference from the downrigger is unavoidable. If connecting any additional accessories to any downrigger battery system, or making connections between the downrigger batteries and other battery systems on the boat, be sure to carefully observe the information below.

The negative (-) connection of an accessory device must be connected to the negative terminal of the same battery that the downrigger negative lead connects to. Connecting to any other downrigger battery will input positive voltage into the “ground” of that accessory, which can cause excess corrosion. Any damage caused by incorrect connections between battery systems will not be covered under warranty.

AUTOMATIC JUMP START SYSTEMS AND SELECTOR SWITCHES >

Automatic jump start systems and selector switches tie the negatives of the connected batteries together. Please see a qualified marine technician if installing your Cannon downrigger with one of these systems or a selector switch.

SELECTING THE CORRECT BATTERIES >

The downrigger will operate with any lead acid deep cycle marine or Lithium 12 volt battery/batteries. For best results, use a deep cycle marine battery. Maintain battery at full charge. Proper care will ensure having battery power when you need it, and will significantly improve the battery life. Failure to recharge lead-acid batteries (within 12-24 hours) is the leading cause of premature battery failure. Use a multi-stage charger to avoid overcharging. We offer a wide selection of chargers to fit your charging needs. If you are using a crank battery to start a gasoline outboard, we recommend that you use a separate deep cycle marine battery/batteries for your Cannon downrigger.

FISHING WITH THE DOWNRIGGER

ATTACHING THE SNAP ASSEMBLY WITH INSULATOR >

The Snap Assembly with Insulator is used to break any electrical connection between the downrigger and the water. This insulator is used with the Short Stop and Positive Ion Control features of the downrigger.

Short Stop is a Cannon exclusive feature that automatically stops the weight at the water's surface, preventing the lift motor from raising it into the pulley at the end of the boom. When the downrigger line is in the water, a small electrical current flows between the line and grounded metal boat components in the water. When the line clears the water, the current flow stops. The Short Stop system senses this interruption and turns off the motor. The trolling weight insulator is used to break the line contact to the water while the weight is still in the water. Stopping the weight at water level eliminates the line strain caused by a bouncing weight or a weight hitting the boom end and it also prevents the weight from swinging into the boat hull. This feature comes on all Cannon electric downriggers and requires the boat to be properly grounded and the use of an electrically conductive cable such as stainless steel. This feature will not work with mono or braided lines.

Positive Ion Control is a feature that is based on the principle that applying a low voltage positive electrical field into the water where you're fishing will attract fish and increase your chances to catch more fish. Since fish are attracted by a slight positive charge and repelled by a strong positive or negative charge, generating and controlling the correct charge can be critical to the success of your fishing. When PIC is turned on and the downrigger is spooled with line that can conduct an electrical current, the insulator helps to break the connection with the water so that the positive electrical field emitting from the downrigger line is broken.

1

Item(s) needed:



#34 x 1

- Before attaching the Snap Assembly with Insulator, complete the "Terminating the Downrigger" section of these instructions. The properly terminated line can have a weight attached directly to it.
- To begin, make sure that a weight is not attached to the Snap Swivel. Then take the Snap Assembly with Insulator (Item #34) and attach it to the Snap Swivel.
- The Weight can then be attached to the Snap Assembly with Insulator.

NOTICE: In some cases it may be necessary to use two Snap Assembly with Insulators connected consecutively to break the electrical connection with the water.

CAUTION

Do not overload the downrigger. It is designed to retrieve a maximum of 20 lb. weights only.

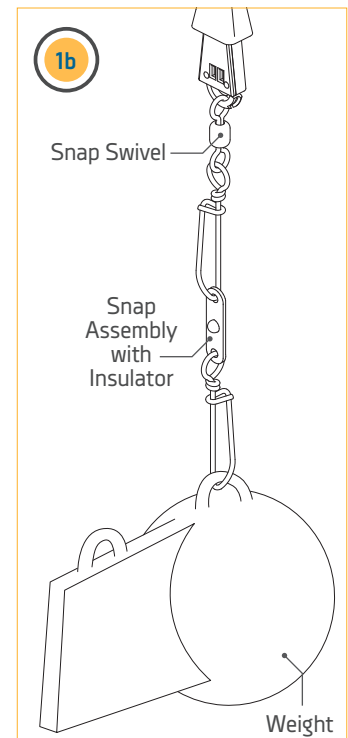
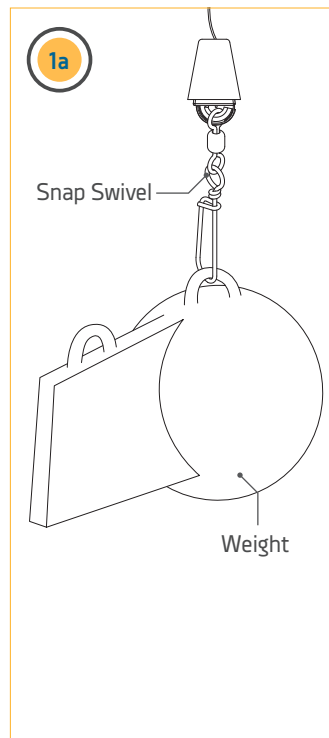

ATTACHING A LINE RELEASE



ATTACHING A LINE RELEASE ➤

The last step in prepping the downrigger for fishing is to attach a Line Release. To attach the Line Release, first attach a Cannon Weight and then follow the steps below:



To watch a video on how to attach a Line Release, follow the link on-line at <https://youtu.be/qpONbVgbbt8>

1

Item(s) needed:

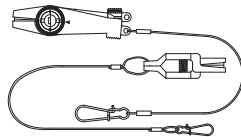

#U x 1 or #V x 1

- a. Take the Release (Item #U or V) and attach the Snap Lock end of the Line Release to the Weight.
- b. Release some line from the fishing rod and reel so that the lure is anywhere from 5 to 100 feet behind the boat. Determine a distance for the line from the fishing pole to drop back from the Weight and select a point for the line to be attached.
- c. Twist a loop in the fishing line at the point that the line would be attached. Attach the line from the fishing rod firmly into the Clamp of the Line Release at the loop created in the fishing line.
- d. Click through a series of increasing tension settings on the Clamp. The Line Release can be used with any test line on salt or fresh water and may be adjusted from 2 to 22 pounds of grip tension on the line.
- e. Once the Line Release is attached to the fishing line, make sure the Fishing Rod is held securely or placed in a holder and open the reel so that line can draw out.
- f. Then set the downrigger depth to lower the Weight to the desired depth in the water.
- g. Once the downrigger Weight is at the desired depth, reel up the slack on the fishing line so that your fishing rod has a slight bend in it. When a fish strikes the lure, the line will separate from the Line Release. Then the fishing line will be free to fight the fish and bring it up on the rod and reel.

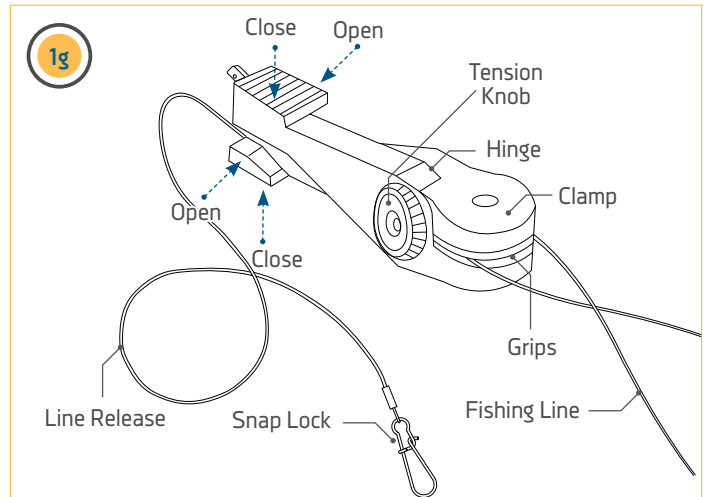
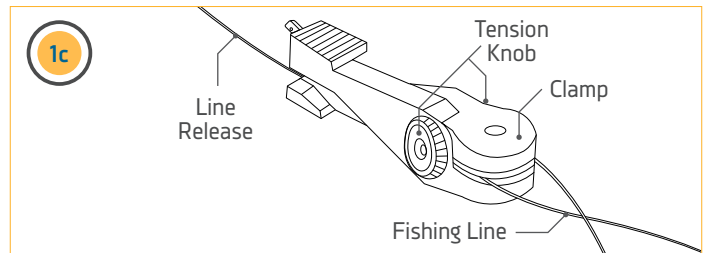
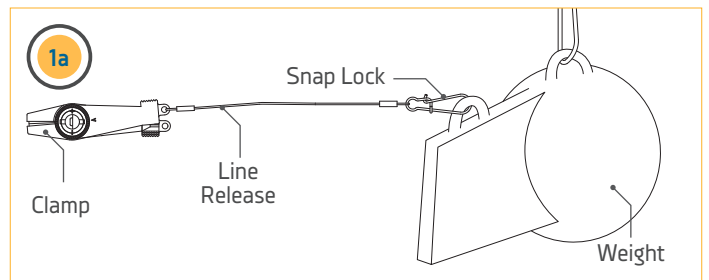

NOTICE: To change the Freshwater Line Release tension, turn the Tension Knob towards (+) to increase or (-) to decrease. Tension also may vary according to where the line is placed in the Grips of the Clamp. Higher tension is on the line if it is set back toward the Hinge, and lower if set closer to the opening. To open the Line Release, spread the Release Arms with thumb and forefinger applying pressure to the sides.

RECOMMENDED ACCESSORIES

ROD HOLDERS & TRACK SYSTEMS

Incredible versatile rod holders, rock-solid bases and plates. It's everything you need to rig your boat up to fit the way you fish - and you can mount it all up on our track system, which features interchangeable components made of high-strength aluminum.



Dual Axis Adjustable Rod Holder



Aluminum Mount Track



Swivel Base Pedestal

MOUNTS

Rig it up and reel 'em in with a variety of mounting options suited to fit the way you fish.



Swivel Base



Deck Plate



Gimbal Mount

LINE RELEASES & WEIGHTS

We offer a wide variety of downrigger accessories designed to give you the best fishing experience:



- Uni-Line Release
- Uni-Stacker Release
- 4 to 16 lb. weights

For a complete listing of Cannon accessories, visit cannondownriggers.com



cannondownriggers.com



Cannon Consumer & Technical Service
Johnson Outdoors Marine Electronics, Inc.
PO Box 8129
Mankato, MN 56002-8129

121 Power Drive
Mankato, MN 56001
Phone (800) 227-6433
Fax (800) 527-4464



©2020 Johnson Outdoors Marine Electronics, Inc.
All rights reserved.

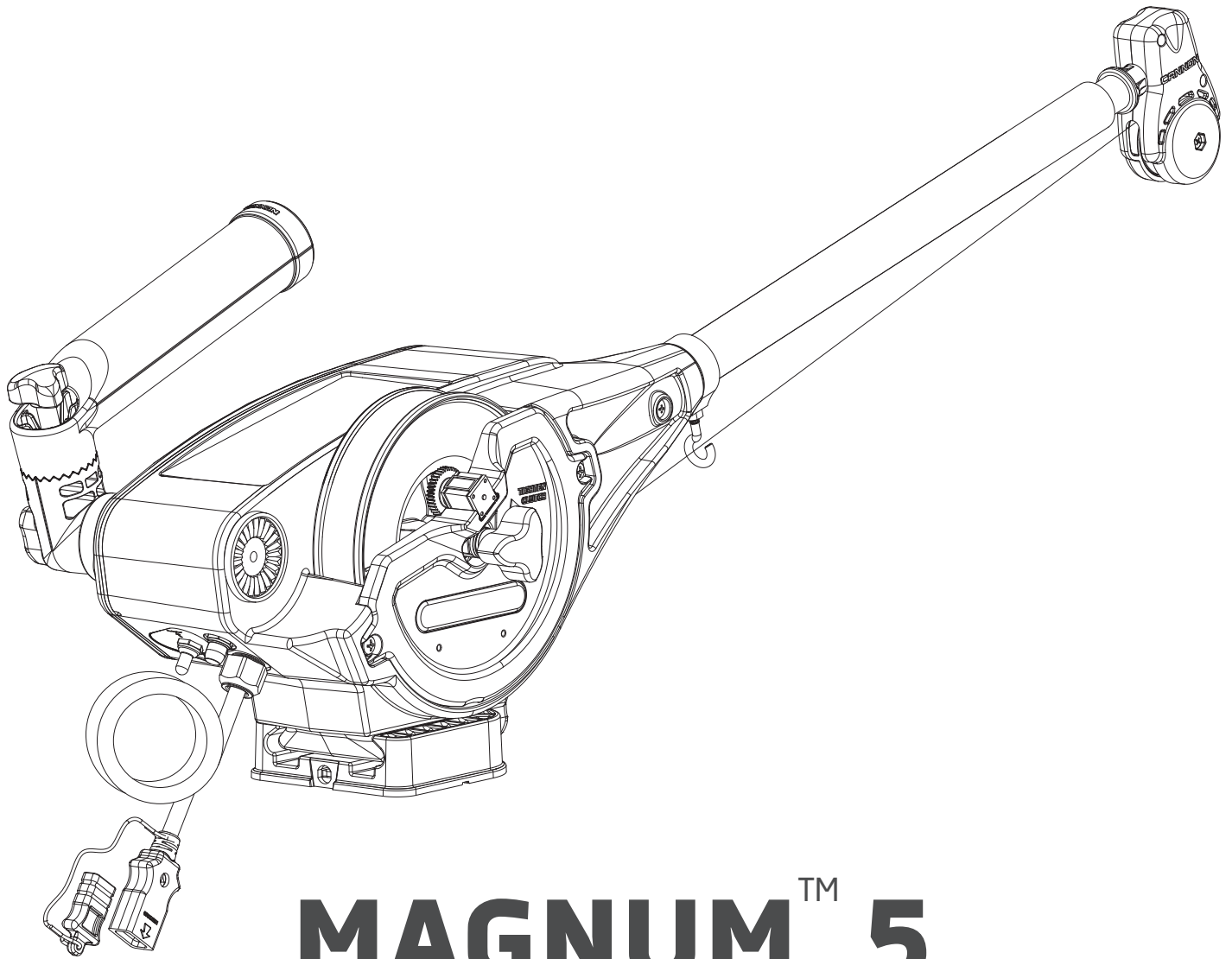

MAGNUMTM 5

MAGNUMTM 10

MAGNUMTM 10 TS

TREUILS DE PÊCHE ÉLECTRIQUES

Instructions d'installation

PRÉSENTATION

MERCI

Merci d'avoir acheté un treuil de pêche Cannon. Nous avons conçu votre nouveau treuil de pêche pour qu'il soit un outil précis et fiable qui vous permettra d'améliorer le contrôle de la pêche et d'accroître votre capacité d'attraper des poissons. Nous espérons que vous aimerez utiliser notre nouveau treuil de pêche et que vous profiterez des avantages de la pêche en profondeur contrôlée pendant des années en respectant toujours les pratiques sécuritaires et les lois en matière de navigation toutes les fois que vous pêcherez.

ENREGISTREMENT

N'oubliez pas de conserver votre reçu et d'enregistrer immédiatement votre treuil de pêche. Pour recevoir tous les avantages de la garantie de votre produit, veuillez remplir le formulaire d'enregistrement ci-joint et le retourner par la poste, ou complétez l'enregistrement en ligne sur cannondownriggers.com.

NUMÉRO DE SÉRIE

Le numéro de série à 11 caractères Cannon est très important. Cela permet de déterminer le modèle spécifique et l'année de fabrication. Lorsque vous contactez le service à la clientèle ou que vous enregistrez votre article, vous aurez besoin du numéro de série de votre article. Nous vous suggérons d'inscrire le numéro de série dans l'espace fourni ci-dessous afin qu'il soit disponible ultérieurement.

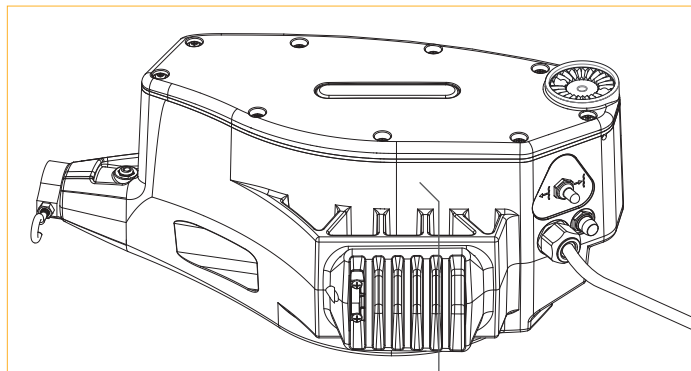

AVIS : le numéro de série sur votre treuil de pêche Cannon Magnum se trouve sur le fond du cadre du treuil de pêche.

INFORMATIONS SUR LE PRODUIT *(À des fins de référence par le client seulement)*

Modèle : _____

Numéro de série : _____

Date de l'achat : _____

Magasin où l'achat a été effectué : _____

CONSIGNES DE SÉCURITÉ

Veillez lire attentivement ce manuel de l'utilisateur. Suivez toutes les instructions et tenez compte de toutes les consignes de sécurité et les mises en garde décrites ci-dessous. L'utilisation de ce treuil de pêche n'est autorisée que pour les personnes qui ont lu et compris ces consignes pour l'utilisateur. Les mineurs peuvent utiliser ce moteur uniquement sous la supervision d'un adulte.

AVERTISSEMENT

Vous seul êtes responsable de la navigation sécuritaire et prudente sur votre bateau. Nous avons conçu votre produit Cannon pour qu'il soit un outil précis et fiable qui vous permettra d'améliorer l'utilisation de votre bateau et d'accroître votre capacité de pêcher des poissons. Ce produit ne vous exonère pas de la responsabilité de naviguer en toute sécurité avec votre bateau. Vous devez éviter les dangers liés à la navigation et toujours exercer une veille permanente afin de pouvoir réagir au fur et à mesure que les situations se présentent. Vous devez toujours être prêt à reprendre le contrôle manuel de votre bateau. Apprenez à utiliser votre produit Cannon dans une zone exempte de dangers et d'obstacles.

AVERTISSEMENT

Nous recommandons d'utiliser exclusivement les accessoires approuvés par Johnson Outdoors avec votre Cannon. L'utilisation d'accessoires non approuvés, y compris pour monter ou contrôler votre produit, pourrait causer des dommages, un fonctionnement inattendu et des blessures. Veillez à utiliser le produit et tous les accessoires approuvés, y compris les télécommandes ou dispositifs, en toute sécurité et de la manière indiquée afin d'éviter la mise en marche accidentelle ou inattendue. Ne retirez pas les pièces installées en usine, y compris les couvercles, boîtiers et protections du moteur et des électroniques et des accessoires. Le défaut de respecter cet avertissement pourrait affecter la garantie.

AVERTISSEMENT

Ne touchez pas au moulinet/bobine pendant que le treuil de pêche est en usage. Le tenir ou le toucher peut entraîner des blessures de modérées à graves.

CONNAISSEZ VOTRE BATEAU

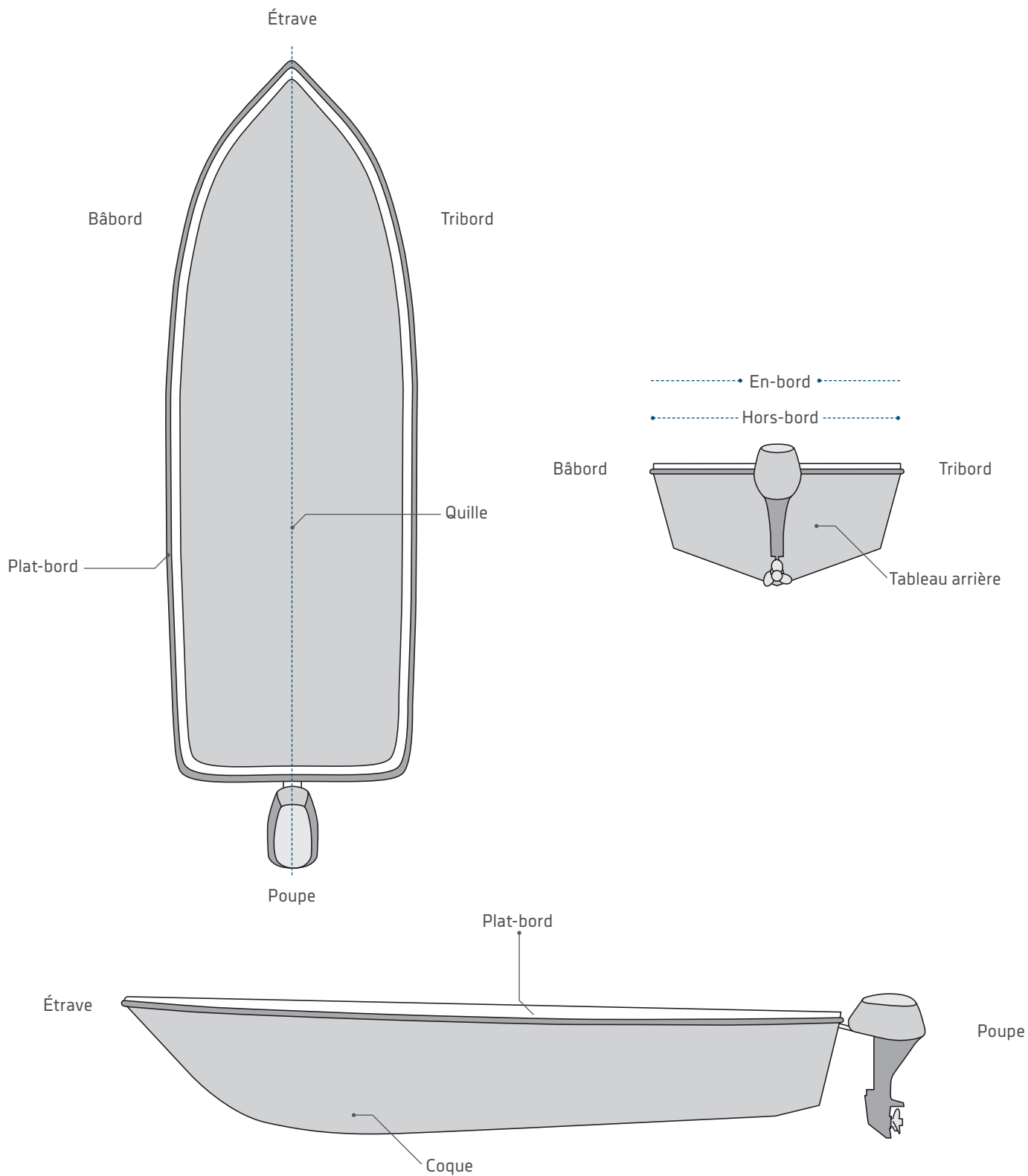

INSTALLATION

INSTALLATION DU MAGNUM

Votre nouveau Cannon Magnum est livré avec toute la quincaillerie qu'il vous faut pour l'installer directement sur le bateau. Cannon recommande l'installation de votre treuil de pêche en utilisant une tôle de pont et offre aussi une gamme d'accessoires permettant de personnaliser votre installation. Lisez ces instructions d'installation pour en apprendre plus et visitez cannondownriggers.com pour une liste complète des accessoires. Pour installer le treuil de pêche directement sur le bateau, veuillez suivre les instructions fournies dans ce manuel. Avant de commencer, veuillez examiner la liste des pièces et des outils nécessaires à l'installation. Pour du soutien supplémentaire pour le produit, veuillez visiter cannondownriggers.com.

LISTE DE PIÈCES D'INSTALLATION

Article/ Ensemble	N° de pièce	Description	Qté
A	✳	CANNON DOWNRIGGER ASSEMBLY	1
B	3991913	CNN ASSY, SWIVEL BASE	1
C	3991930	ASSY-CNN, MNT BASE	1
D	3392010 ◆	ASSY, BOOM TELESCOPIC, SS *TS*	1
E	2210821	ASY BOOM TELESCOPIC	1
F	3991904	ASSY-CNN, ROD HOLDER	1
G	3994807	ASSY-BAG, DT PRO/MAG ST	1
H	3994815	BAG ASSY, BOOM END	1
U	2277002A	ASY HDW RELEASE UNIVERSAL	2
V	2200109 ◆	SALTWATER RELEASE, OR8 BE *TS*	2
2	9280720	HDW SCR 1/4 20X2 TRUSS HD PHIL	4
4	2371712	WASHER-FLAT 9/32 X 5/8 X 1/16	4
6	2263103	NUT-1/4-20 NYLOCK SS	5
8	9280713	HDW SCR 1/4 20X1 1/2 TRUSS HEA	4
10	3390103	KNOB, SOFT GRIP, CLUTCH	1
12	2263102	NUT-HEX 1/4-20 SS 300SRS	1
14	9040040	HDW BOLT 1/4-20 ROLLEDTHD HOOK	1
16	3393461	SCREW-1/4-20 x 2" SS, PPH	1
18	3397900	BALL HOOK EXTRUSION	1
20	3390101	KNOB-CANNON, SOFT GRIP	2
22	2287002	HDW SPRING RELEASE PIN	2
24	3392033	TUBE, DUAL AXIS RD HLDR	1
26	3394200	ARM, DUAL AXIS-ROD HLDR	1
28	2372100	SCREW-#8-18 X 5/8 THD* (SS)	1
30	9100101	CUSHION SLEEVE TERMINATOR	1
32	9100100	CON TERMINATOR	1
34	2200148	ASY SNAP & INSULATOR	1
36	9100620	HDW SNAP SWIVEL 4/0-37 MARLIN	1
38	3990200	ASSY-CNN, BOOM END	1
40	3390910	HANDLE-CRANK, MANUAL	1
42	3397175 ▲	INSTRCT, INSTALL, MAGNUM	1
44	3397139 ▲	MANUAL DISCLAIMER DWNLOAD INFO	1
46	2290828	24" BOOM-HEAVY DUTY (MAG 5)	1
48	3395905	ADAPTER, BOOM END (MAG 5)	1

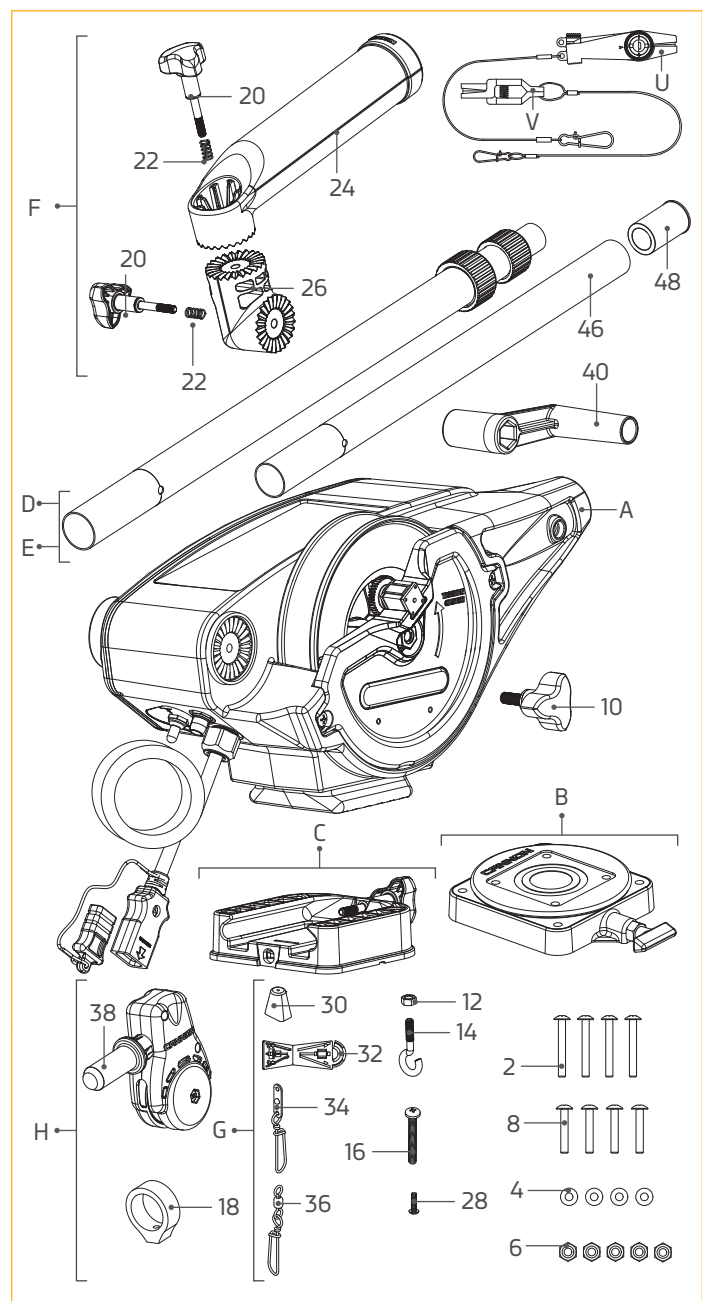

▲ Non affiché sur le schéma des pièces.

◆ Disponible seulement avec le treuil de pêche de la série Magnum TS.

✳ Cette pièce est incluse dans un ensemble et ne peut pas être commandée individuellement.

INSTALLATION DU MAGNUM



FACTEURS DE MONTAGE

Avant de monter un treuil de pêche Cannon, veuillez considérer les facteurs suivants :

1. Dégagez l'emplacement de montage - Choisissez un bon emplacement sur votre bateau pour monter le treuil de pêche. Les treuils de pêche sont montés sur le plat-bord du bateau. Assurez-vous que la zone sous l'emplacement de montage est dégagée afin de pouvoir percer les trous et installer les rondelles et les écrous. Assurez-vous que l'emplacement de montage ne contient pas de câbles ou de fils ni d'éléments structurels critiques. Les pièces mobiles du treuil de pêche, comme la flèche télescopique, doivent être placées de manière à ce que le poids soit assez loin du bord du bateau afin qu'aucun obstacle ne puisse nuire au fonctionnement du treuil. Dans certains cas, le profil du plat-bord est surélevé, ce qui peut empêcher le treuil de pêche de bien reposer complètement sur la surface du plat-bord. Il sera peut-être nécessaire de tailler ou de couper autour de ces zones pour terminer l'installation. Des accessoires de montage sont recommandés pour accommoder les différences entre les emplacements et les conditions de montage.

2. Fonctionnement du treuil de pêche - Considérez l'utilisation du treuil de pêche à l'emplacement de montage choisi. Un treuil de pêche devrait être monté dans un endroit où il est facile d'observer votre canne à pêche et de réagir rapidement pour faire fonctionner le treuil de pêche lorsqu'un poisson est attrapé sur la ligne. Il devrait y avoir suffisamment d'espace pour utiliser le treuil de pêche confortablement et avec une bonne ergonomie. Il devrait être facilement accessible tout en gardant la maîtrise du bateau et pour récupérer le gréement. L'emplacement de la flèche télescopique, du poids et du porte-canne lorsqu'il est complètement installé ne devrait pas être comporter d'obstructions. Les câbles d'alimentation doivent pouvoir atteindre leur source d'alimentation prévue à partir de l'emplacement de montage. Lors de l'installation de plusieurs treuils de pêche, considérez l'espacement entre les treuils. Montez le treuil de pêche à un endroit permettant l'acheminement facile des câbles du transducteur et des autres accessoires du treuil, soit vers une source d'alimentation, soit vers le sonar. Assurez-vous que l'emplacement de montage ne cause pas de dangers de trébuchement en raison des câbles d'alimentation ou des accessoires durant l'utilisation.

3. Accessoires de montage - Considérez l'utilisation d'un accessoire de montage lors de l'installation de votre treuil de pêche. Considérez l'emplacement et l'angle de la canne à pêche lorsque le treuil est complètement installé sur la surface de montage. Une tôle de pont est recommandée afin d'offrir un support adéquat et de maximiser la capacité du produit. Cannon offre une gamme complète d'accessoires de montage qui vous permettent d'optimiser votre installation en fonction de la façon dont vous pêchez. Avant d'effectuer des modifications permanentes à votre bateau, songez aux accessoires qui pourraient être utilisés pour votre application. Pour voir la gamme complète d'accessoires de montage, consultez les explications dans ce manuel ou visitez cannondownriggers.com.

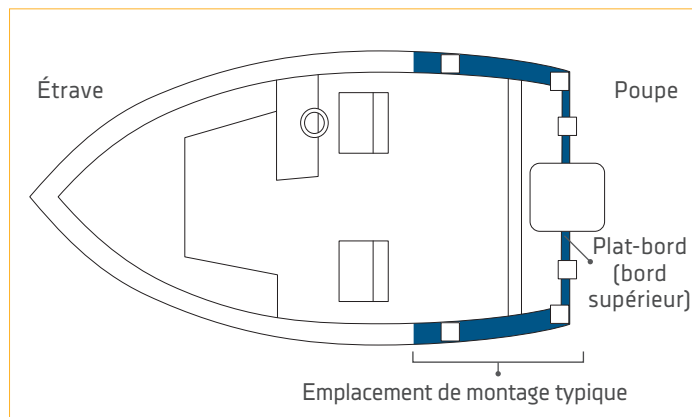

AVIS : lors de l'utilisation de la flèche télescopique, nous recommandons fortement d'utiliser une tôle de pont sur tous les bateaux afin d'assurer la stabilité adéquate du treuil de pêche.

AVIS : ce treuil de pêche pèse environ 19 lb (8,6 kg). Pour l'installation, nous recommandons de vous faire aider par une deuxième personne.

AVIS : les illustrations sont à titre de référence seulement et peuvent différer de votre installation réelle.

INSTALLATION DU MAGNUM

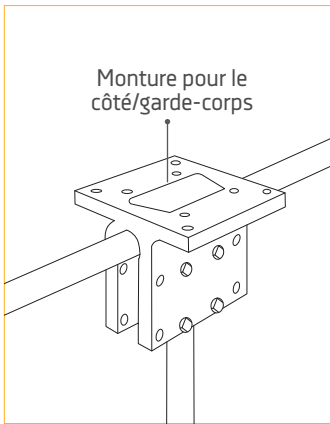

MONTURE POUR LE CÔTÉ/ GARDE-CORPS

Elle peut être montée sur une section en T. Les montures pour côté/garde-corps (n° de pièce 2250940) peuvent aussi être utilisées au joint bout à bout de deux sections de garde-corps. Dans les deux situations, il est recommandé d'utiliser un matériau antidérapant, comme du caoutchouc ou un morceau de bois mince entre les surfaces métalliques.

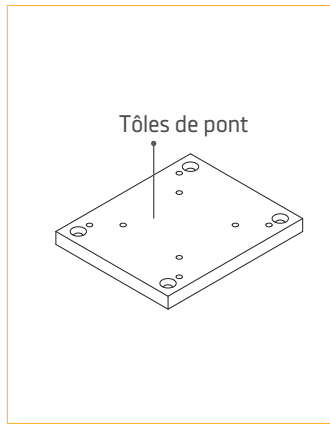

TÔLES DE PONT

Les tôles de pont Cannon empêchent le fléchissement et augmentent la stabilité des ponts. Elles sont recommandées pour fixer le treuil de pêche lors de l'installation initiale ou pour le montage d'accessoires. Elles sont nécessaires pour renforcer le matériau de base du bateau. Les options incluent les tôles de pont (article n° 2200693).

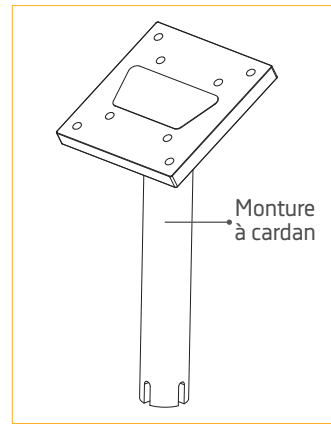

MONTURE À CARDAN

Elles sont conçues pour s'insérer dans les porte-cannes de taille moyenne encastrés dans le plat-bord des bateaux de pêche de plus grande taille et des bateaux de croisière de plaisance. L'utilisation de ce système de montage temporaire doit se limiter aux porte-cannes robustes et de grande qualité. Les montures à cardan sont offertes avec des poteaux de 9 po (22,8 cm) ou de 12 po (30,5 cm) en acier ordinaire (n° de pièce 2250927 et 2250928) et en acier inoxydable (n° de pièce 1903005 et 1903006).

OUTILS ET RESSOURCES NÉCESSAIRES

- Mèche de 9/32 po (7,1 mm)
- Crayon, marqueur ou autre instrument de marquage similaire
- Perceuse
- Clé polygonale 7/16 po (11,1 mm)
- Coupe-fils
- Pincettes
- Tournevis cruciforme n° 3
- Pince à becs pointus
- Ruban à masquer
- Composé antigrippage
- Une deuxième personne pour vous aider avec l'installation

INSTALLATION DE LA BASE



INSTALLATION

INSTALLATION DE LA BASE >

1

Articles requis :

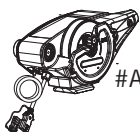

#A x 1



#C x 1



#B x 1

- a. Relisez les facteurs à considérer lors du montage avant de commencer l'installation et sélectionnez un emplacement de montage. Assurez-vous que le treuil de pêche n'est pas connecté à une source d'alimentation.



AVERTISSEMENT

Assurez-vous que le treuil de pêche n'est pas connecté à une source d'alimentation.

- b. Prenez la base de montage (Assemblage C) et fixez-la à l'assemblage de treuil de pêche (Assemblage A). La base de montage est adaptée au fond de l'assemblage de treuil de pêche. Le bouton à prise souple de la base de montage se visse dans la plaque métallique au fond de l'assemblage de treuil de pêche. Fixez la base de montage à l'assemblage de treuil afin que le bouton à prise souple soit dans la bonne position.
- c. Lors de l'installation finale, la base de montage est installée sur la base pivotante (Assemblage B) pour les treuils de pêche Magnum 10. Si désiré, tenez l'assemblage du treuil de pêche (Assemblage A) avec la base pivotante à l'emplacement de montage sélectionné afin de vérifier si le treuil convient et qu'il peut fonctionner. Demandez à une deuxième personne de vous aider à faire l'installation et à faire des essais afin de vous assurer que le treuil de pêche fonctionnera comme voulu.
- d. Déterminez si un accessoire de montage, comme une tôle de pont recommandée, est nécessaire. Reportez-vous aux instructions d'installation incluses avec les accessoires de montage et terminez l'installation du treuil de pêche.

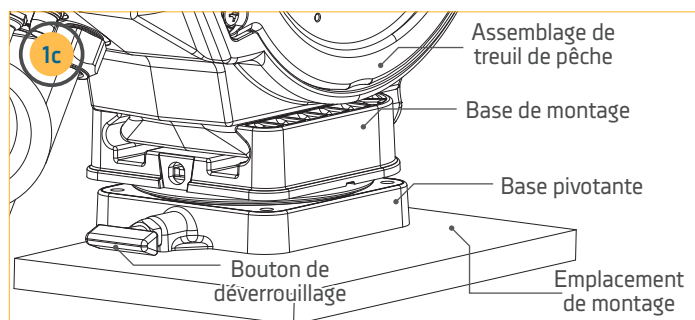
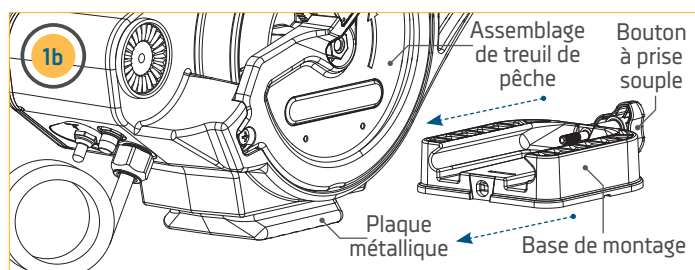
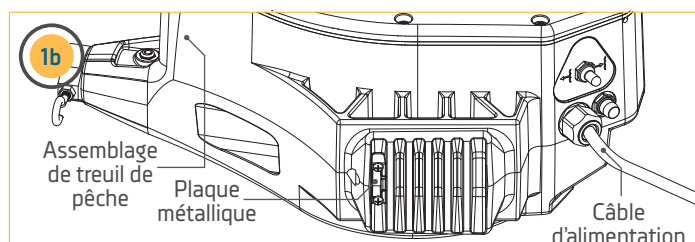
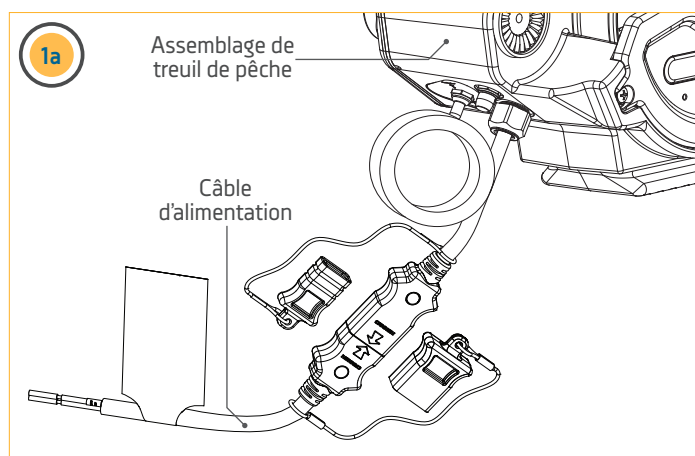

AVIS : le bouton de déverrouillage de la base pivotante peut être orienté dans n'importe quelle direction à l'installation finale.

AVIS : La base pivotante peut être achetée comme accessoire pour le Magnum 5 sur cannondownriggers.com.

INSTALLATION DE LA BASE

2

- e. Une fois satisfait de l'emplacement choisi, commencez en utilisant la base pivotante ou la base de montage comme gabarit de montage.
- f. Prenez la base et placez-la à l'endroit voulu. Assurez-vous que le bouton de déverrouillage ou le bouton à prise souple est orienté dans la direction désirée et que l'emplacement de montage est dégagé pour le perçage des trous et que la quincaillerie de montage peut être installée.
- g. Avec la base posée à l'emplacement de montage, marquez l'emplacement des 4 trous de montage avec un crayon, un marqueur ou tout autre instrument similaire.

AVIS : lorsque vous percez les trous, il est utile de couvrir la surface de ruban à masquer. Cela empêchera d'érafler la surface du bateau et facilitera le nettoyage. Couvrir la surface, puis marquer l'emplacement à percer. Une fois les trous-guides percés, enlevez le ruban à masquer avant de poursuivre l'installation.

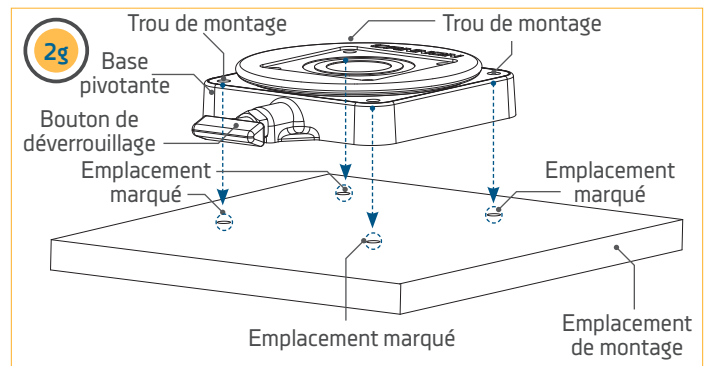
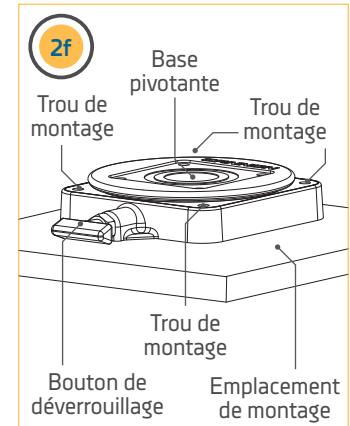
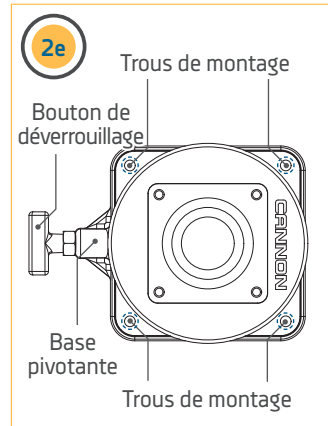

3

- h. Avec l'emplacement marqué, mettez la base de côté et percez un trou à chaque emplacement marqué avec une mèche de 9/32 po (7 mm).
- i. Remplacez la base sur l'emplacement de montage et alignez-la avec les quatre trous percés. Réorientez-la dans la direction désirée afin que les trous dans la base s'alignent sur les trous percés dans le bateau et que le bouton de déverrouillage ou le bouton à prise souple soit orienté comme voulu.

AVIS : Le montage de la base pivotante est facultatif. Si vous préférez utiliser uniquement la base de montage, utilisez-la comme modèle pour le perçage de trous. Pour fixer la base de montage au pont, utilisez quatre vis à métaux à tête bombée Phillips de 1/4-20 x 2 po (51 mm) (article n° 2), quatre rondelles plates (article n° 4) et quatre écrous Nylock 1/4-20 (article n° 6).

AVIS : si vous installez seulement la base de montage et que la base pivotante n'a pas été utilisée ou incluse avec votre treuil de pêche, passez à l'étape 6.

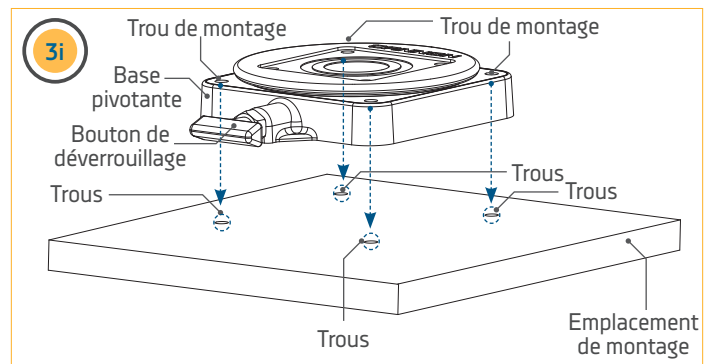
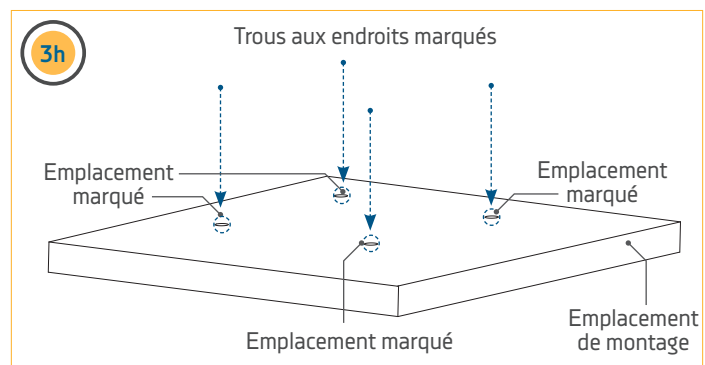

INSTALLATION DE LA BASE

4

Articles requis :

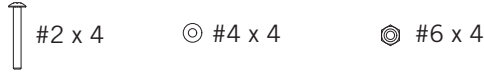

- j. Prenez quatre des vis à métaux à tête bombée de 1/4-20 X 2 po (51 mm) à prise cruciforme (article n° 2) et enduisez-les de composé antigrippage. Placer une vis dans chacun des trous de montage. Les vis à tête bombée devraient traverser la base pivotante et les trous percés dans l'emplacement de montage.
- k. Fixez les vis à tête bombée en place avec quatre rondelles plates (article n° 4) et quatre écrous Nylock 1/4-20 (article n° 6). Placez une rondelle plate sur l'extrémité de chaque vis à tête bombée. Fixez chaque vis à tête bombée et rondelle plate avec un écrou Nylock en utilisant un tournevis cruciforme Phillips n° 3. Serrez à la main ou à un couple de 45 pi-lb (61 Nm). Pour prévenir le grippage de la quincaillerie en acier inoxydable, n'utilisez pas d'outils haute vitesse pour l'installation.

AVIS : Pour prévenir le grippage de la quincaillerie en acier inoxydable, n'utilisez pas d'outils haute vitesse pour l'installation. Le fait de mouiller les vis ou d'appliquer un produit antigrippant peut aider à prévenir qu'elles grippent.

AVIS : considérez l'installation d'un verrou Cannon Lock en option sur la base de montage pour plus de sécurité (article n° 1903020)

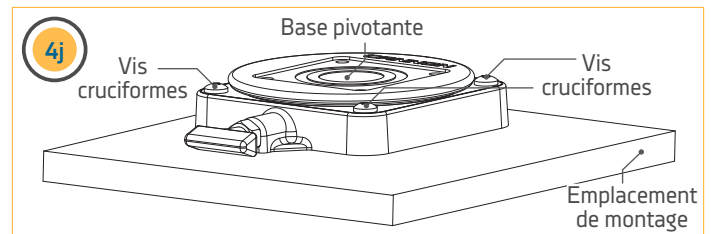
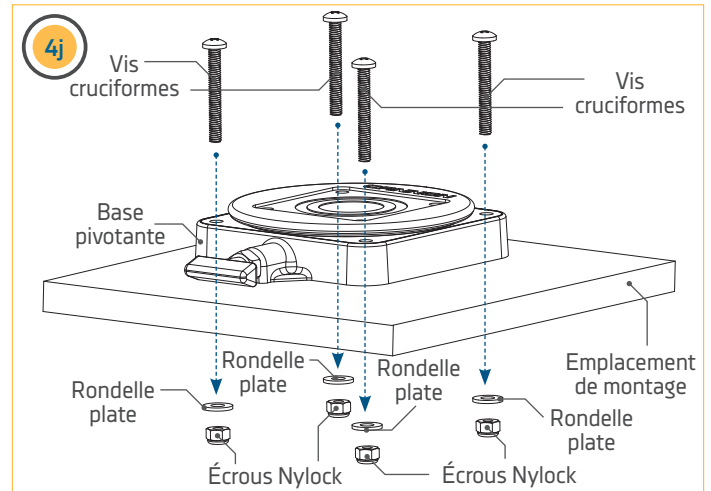

5

Articles requis :



- l. La base de montage est installée sur la base pivotante. Au début de l'installation, la base de montage est fixée à l'assemblage de treuil de pêche. Rappelez-vous de l'orientation du bouton à prise souple et de l'orientation de l'assemblage de treuil de pêche dans leur position d'installation voulue.
- m. Démontez la base de montage de l'assemblage de treuil de pêche et placez-la sur la base pivotante selon la même orientation. Les trous de montage dans les coins de la base pivotante et de la base de montage doivent s'aligner. Fixez la base de montage à la base pivotante avec quatre des vis à métaux à tête bombée de 1/4-20 X 1 1/2 po (38 mm) (article n° 8) et un tournevis cruciforme.

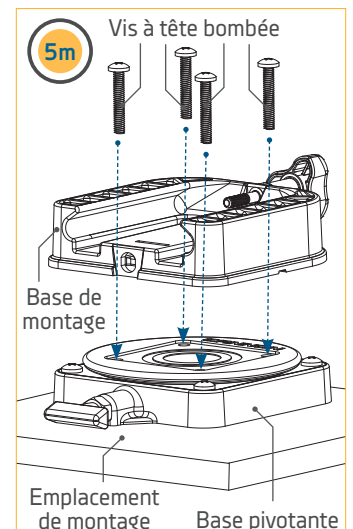
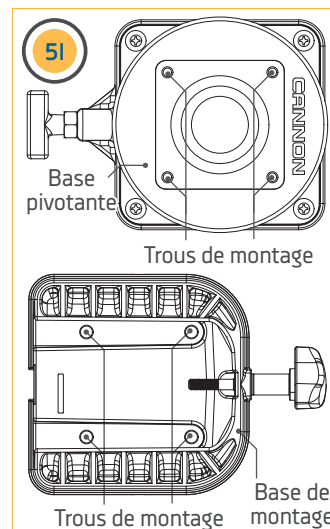

INSTALLATION DU BOUTON D'EMBRAYAGE

6

- n. Une fois la ou les bases attachées l'une à l'autre, replacez l'assemblage de treuil de pêche sur la base de montage et fixez-le en place avec le bouton à prise souple. Serrez à la main.

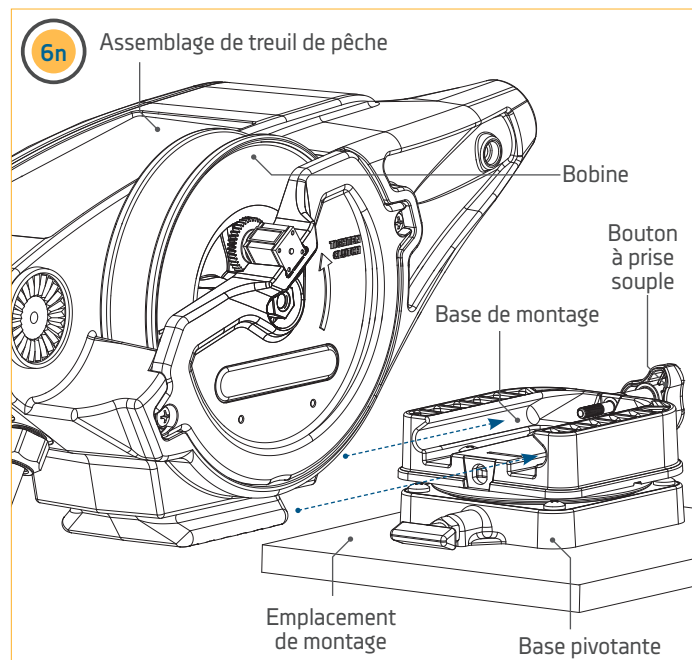

INSTALLATION DU BOUTON D'EMBRAYAGE ➤

1

Articles requis :



- a. Installez le bouton d'embrayage (article n° 10) sur le côté de l'assemblage du treuil. Le bouton d'embrayage est installé sur le côté du treuil de pêche, du côté de la bobine. Pour installer le bouton d'embrayage, insérez-le dans le centre de la bobine du treuil de pêche, tournez-le dans le sens antihoraire et serrez-le.

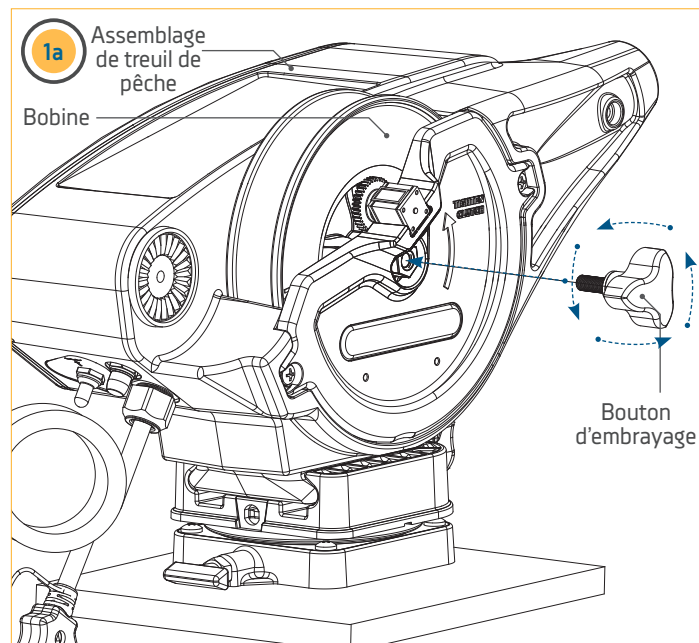

INSTALLATION DE LA FLÈCHE OU DE LA FLÈCHE TÉLESCOPIQUE



INSTALLATION DE LA FLÈCHE OU DE LA FLÈCHE TÉLESCOPIQUE

1

Articles requis :

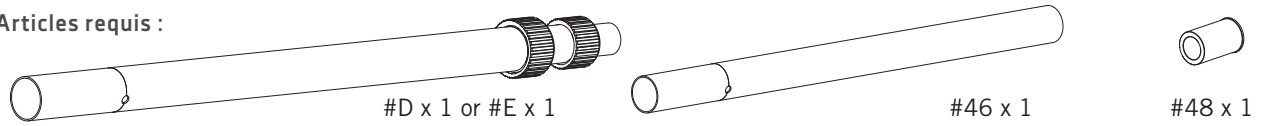

- Pour le treuil de pêche Magnum 5, prenez la flèche (article n° 46) et identifiez les deux extrémités. L'extrémité de la flèche avec le trou de vis le plus rapproché du bord sera placé le plus loin de l'assemblage du treuil de pêche. Prenez l'adaptateur de flèche (article n° 48) et insérez-le à l'autre extrémité de la flèche. Il sera fixé plus tard.
- Pour le treuil de pêche Magnum 10 ou Magnum 10 TS, prenez la flèche télescopique (assemblage D ou assemblage E) et coupez l'attache-fils qui tient les trois tubes de la flèche avec un coupe-fils ou un couteau. Enlevez l'attache-fils et desserrez les bagues de serrage à l'extrémité étroite de la flèche télescopique en les tournant dans le sens antihoraire.
- Le tube extérieur qui représente l'extrémité la plus large de la flèche télescopique comporte 3 trous utilisés pour la monter sur l'assemblage de treuil de pêche. Les tubes de la flèche télescopique doivent être déployés afin qu'ils ne nuisent pas au passage du boulon dans les trous servant au montage de la flèche au treuil.
- Avec les bagues de serrage de la flèche télescopique desserrées, les tubes de la flèche peuvent glisser indépendamment. Sortez le tube central de 2 po (5 cm) environ de sa position d'origine et resserrez la bague en la tournant dans le sens horaire. Glissez le tube du milieu de 2 po (5 cm) environ de sa position d'origine et serrez la deuxième bague. Vérifiez l'autre extrémité de la flèche afin de vous assurer que les trois trous du tube extérieur sont dégagés pour la quincaillerie de montage. Sinon, desserrez les bagues de serrage et ajustez les tubes pour dégager les trous. Serrez les bagues en les tournant dans le sens horaire afin d'empêcher les tubes de glisser et puis mettez la flèche de côté.

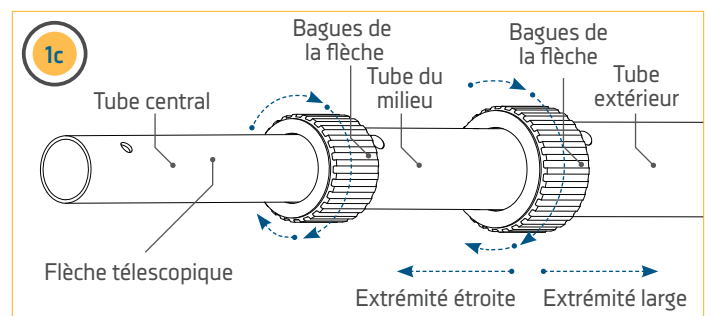
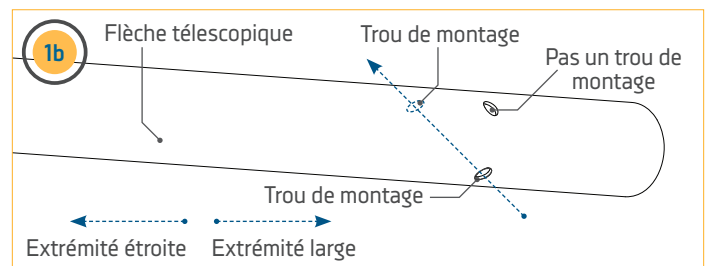
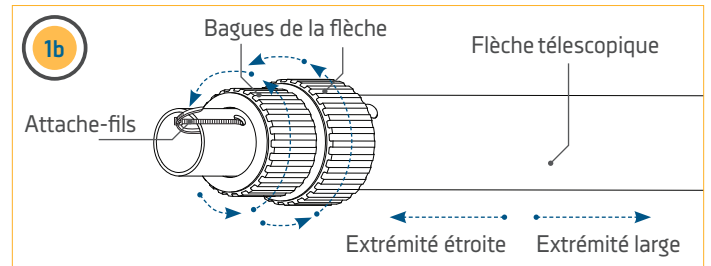
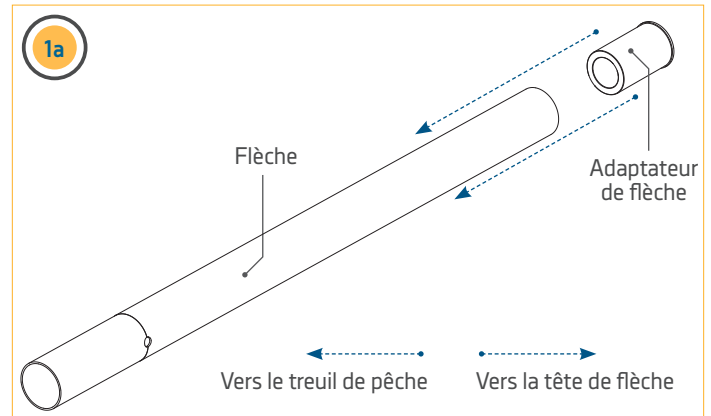

INSTALLATION DE LA FLÈCHE OU DE LA FLÈCHE TÉLESCOPIQUE

2

Articles requis :

🔩 #12 x 1

🪝 #14 x 1

- e. Placez le crochet à boule (article n° 14) et posez l'écrou hexagonal en acier inoxydable (article n° 12) dessus. Vissez l'écrou hexagonal sur le crochet à boule presque à la fin des filets. Mettez de côté l'assemblage de crochet à boule.

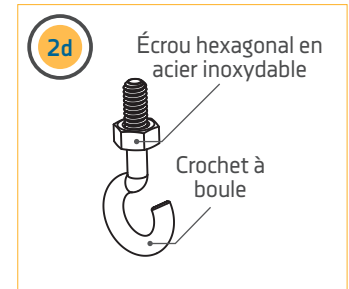
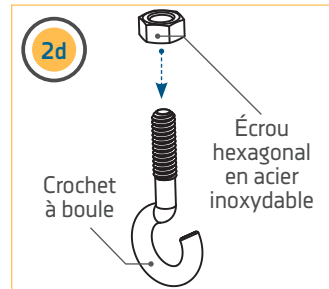

3

Articles requis :

🪝 #18 x 1

- f. Prenez l'extrusion pour crochet à boule (article n° 18) et placez-le sur l'extrémité large de la flèche télescopique, à l'opposé des bagues de serrage ou du côté treuil de pêche de la flèche. À ce point de l'installation, l'extrusion pour crochet à boule glissera librement sur la flèche.

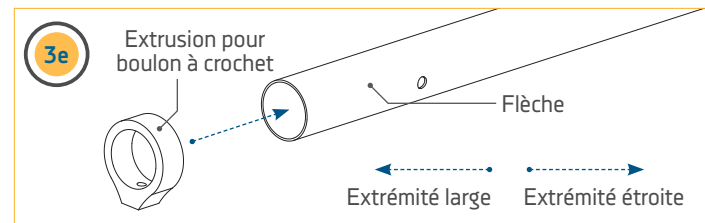

- g. Notez l'emplacement des trois trous dans l'extrémité large de l'assemblage de flèche et d'extrusion pour crochet à boule. Les deux trous les plus éloignés l'un de l'autre sur la courbe du tube servent à fixer la flèche sur l'assemblage de treuil de pêche. Les deux trous sont alignés de manière à ce que la quincaillerie puisse traverser le tube afin de le fixer au treuil. Placez le tube sur l'assemblage de treuil de pêche et tournez-le de manière à ce que les trous de montage s'alignent avec les trous de montage de l'assemblage de treuil.

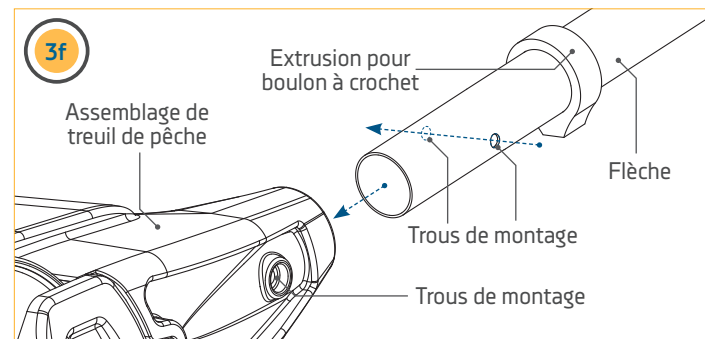
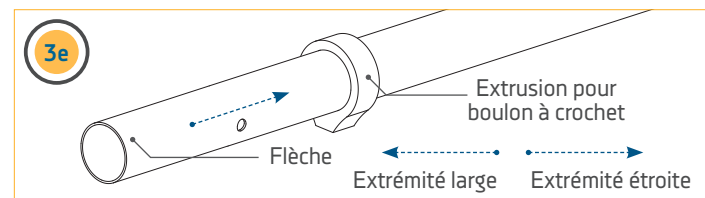

AVIS : pour les flèches télescopiques, si vous le préférez, tournez l'assemblage de flèche de manière à ce que la protubérance en plastique vers l'extrémité étroite de la flèche, près de la bague de serrage, soit orientée vers le bas. Cette préférence esthétique n'affecte pas le fonctionnement de la flèche.

INSTALLATION DE LA FLÈCHE OU DE LA FLÈCHE TÉLESCOPIQUE

4

Articles requis :

⦿ #6 x 1

- h. L'assemblage de flèche est tenu en place par une vis et un boulon Nylock. À l'arrière de l'assemblage du treuil de pêche, du côté du moteur, vous trouverez une dépression à six pans pour l'écrou Nylock. Pressez l'écrou Nylock (article n° 6) dans la dépression à l'arrière du treuil de pêche, du côté opposé de la bobine. L'écrou Nylock doit être posé avec son bord courbé de l'écrou Nylock orienté vers l'extérieur.

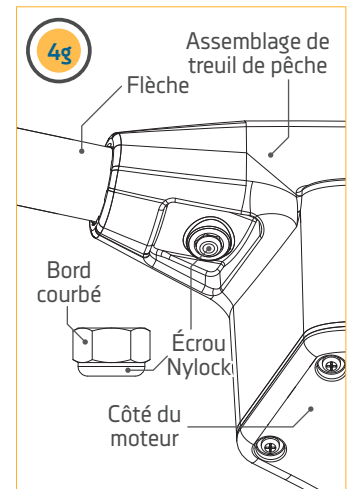
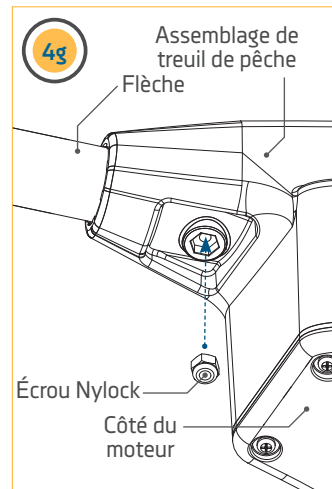

5

Articles requis :

⚓ #16 x 1

- i. Une vis tête bombée cruciforme 1/4-20 X 2 po (51 mm) (article n° 16) sert à fixer la flèche à l'assemblage de treuil de pêche. La vis à tête bombée cruciforme traverse le boîtier du treuil du côté de la bobine au côté opposé en traversant l'assemblage de flèche. À l'arrière de l'assemblage de treuil de pêche, la vis à tête bombée cruciforme sera vissée dans l'écrou Nylock installé plus tôt. Serrez la vis à tête bombée avec un tournevis cruciforme jusqu'à ce que l'extrémité de la vis affleure la surface de l'écrou Nylock du côté opposé du treuil.

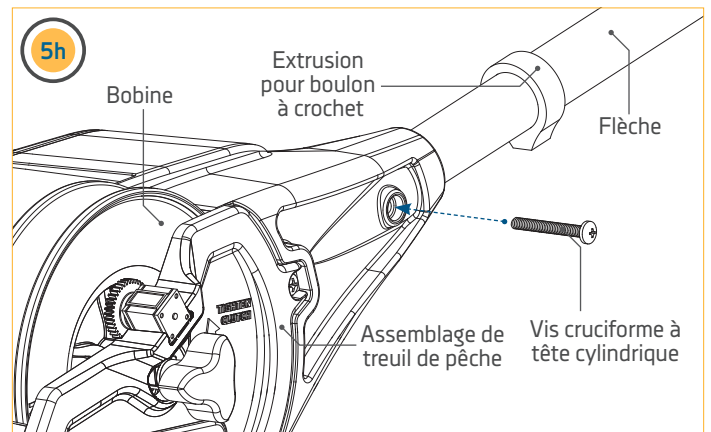

INSTALLATION DE LA FLÈCHE OU DE LA FLÈCHE TÉLESCOPIQUE

6

- j. Avec la flèche fixée à l'assemblage du treuil, glissez l'extrusion pour crochet à boule sur la flèche jusqu'à ce qu'elle repose sur l'assemblage du treuil. Tournez l'extrusion pour boulon à crochet de manière à ce que le trou de vis soit orienté vers le bas.
- k. Posez l'assemblage de crochet à boule dans l'extrusion et serrez-le à la main jusqu'à ce que l'assemblage de crochet à boule fixe solidement l'extrusion contre la flèche. Tournez le crochet à boule dans le sens horaire jusqu'à ce qu'il soit correctement orienté.

AVIS : Ne serrez pas trop l'assemblage de crochet à boule, car il risque de déformer la flèche.

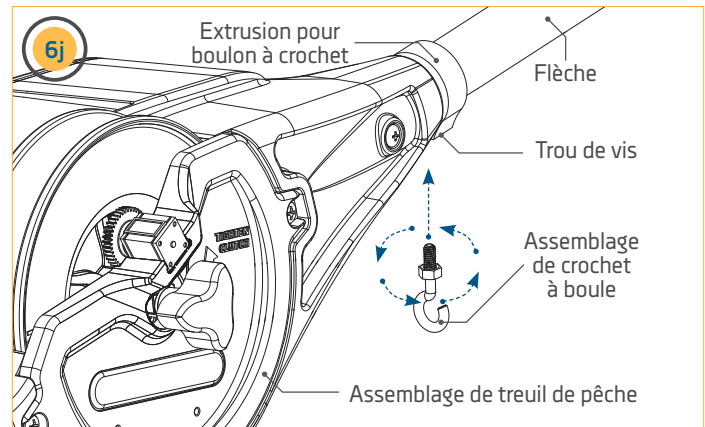
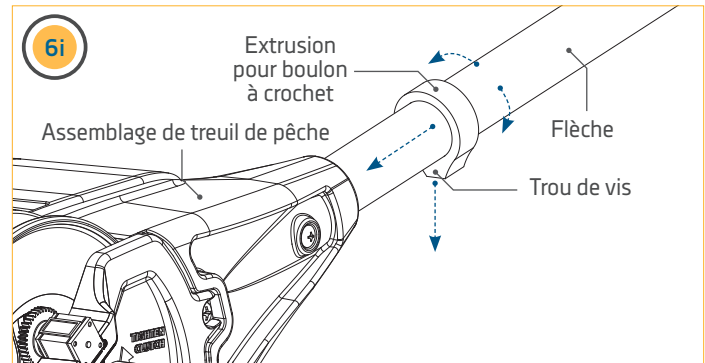

7

- l. Fixez l'orientation du crochet à boule en tournant l'écrou hexagonal de l'assemblage de crochet à boule avec une clé de 7/16 po (11 mm) jusqu'à ce qu'il soit bien serré contre l'extrusion. Serrez jusqu'à ce que l'écrou soit solidement vissé.

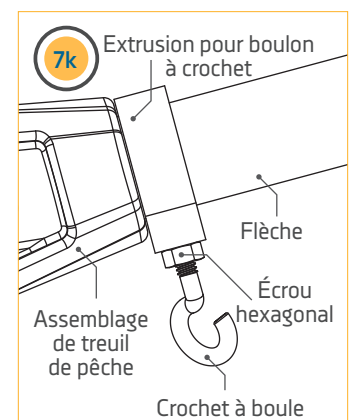
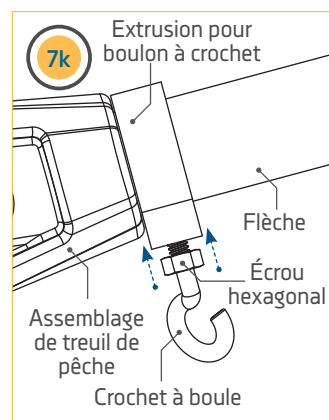

INSTALLATION DE LA TÊTE PIVOTANTE/TÊTE DE FLÈCHE

INSTALLATION DE LA TÊTE PIVOTANTE/TÊTE DE FLÈCHE >

1

Articles requis :

↓ #28 x 1

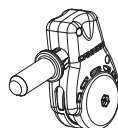

#38 x 1

- Installez ensuite la tête de flèche (article n° 38) à l'extrémité de la flèche. Placez la tête de flèche sur le tube et repérez le trou de montage. Pour les treuils de pêche Magnum 5, la tête de flèche sera insérée dans l'extrémité de la flèche avec l'adaptateur de flèche. Pour les treuils de pêche Magnum 10, la tête de flèche sera insérée dans l'extrémité étroite de la flèche télescopique. Assurez-vous que les trous de toutes les les pièces sont alignés.
- Une fois les trous alignés, insérez une vis n° 8-18 X 5/8 po (16 mm) (article n° 28) dans l'extrémité de l'assemblage de flèche. Fixez la vis avec un tournevis cruciforme en tournant dans le sens horaire.

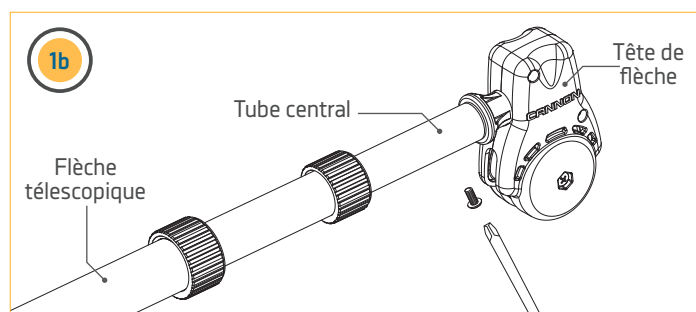
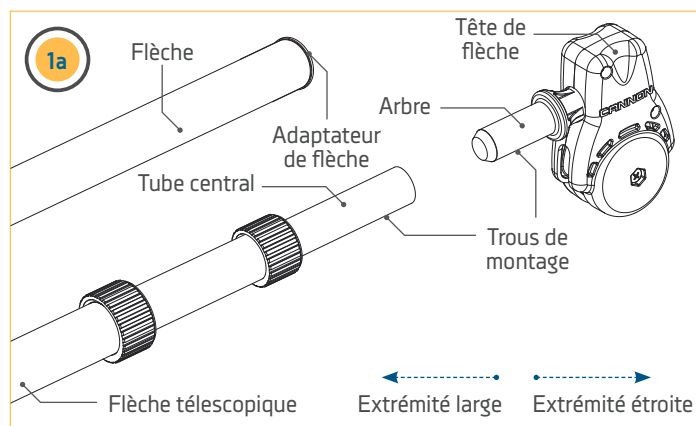

TERMINAISON DE LA LIGNE DU TREUIL DE PÊCHE

TERMINAISON DE LA LIGNE DU TREUIL DE PÊCHE >

Avec le corps du treuil de pêche Cannon installé, la terminaison de la ligne de la bobine peut être effectuée. Le treuil de pêche est livré de série avec une ligne retenue sur la bobine par un élastique. Lors de la terminaison, il est très important de maintenir la tension sur la ligne afin de la garder bien enroulée sur la bobine. À cette fin, le bouton d'embrayage est installé en premier et la ligne est ensuite acheminée et terminée. Vérifiez si le bouton d'embrayage a été installé en consultant la section « Installation du bouton d'embrayage » dans ces instructions. S'il est installé, procédez à la terminaison de la ligne en suivant les étapes ci-dessous :



Vous pouvez visionner une vidéo sur la terminaison du treuil de pêche Cannon en suivant ce lien en ligne : <https://www.youtube.com/watch?v=sQKp73j3aaw>

AVIS : Il peut être nécessaire d'obtenir l'aide d'une autre personne pour faire la terminaison de la ligne.

1

- a. Repérez l'élastique sur la ligne. L'élastique tient à la fois l'extrémité de la ligne sous tension et la ligne sur la bobine. Gardez l'élastique fixé sur l'extrémité de la ligne, mais détachez-le de la bobine afin de pouvoir maintenir la tension sur la ligne en tirant sur l'élastique. Une fois l'élastique détaché de la bobine, maintenez la tension sur la ligne en gardant l'élastique tendu.
- b. La ligne est enroulée sur la bobine dans le sens antihoraire. Travaillez avec l'extrémité de la ligne à laquelle l'élastique est attaché de manière à ce que la ligne se déroule du treuil de pêche par le bas, sous la flèche télescopique.

AVIS : lors de la terminaison de la ligne, il est très important de maintenir la tension sur cette dernière afin de la garder bien enroulée sur la bobine.

- c. Tirez la ligne tendue avec l'élastique solidement attaché. Glissez-le à travers l'assemblage de boulon à crochet.

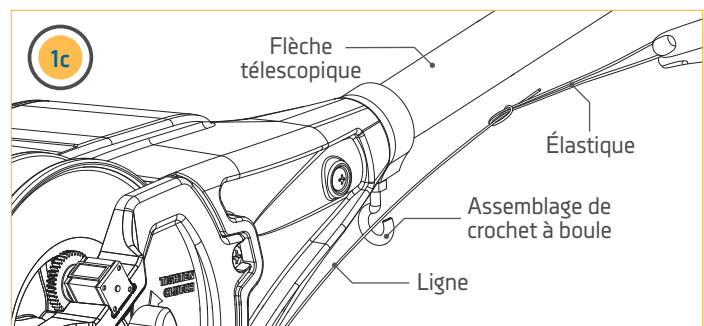
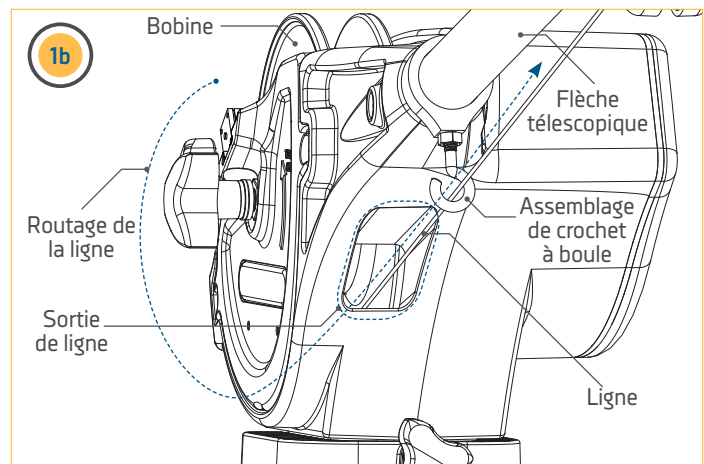
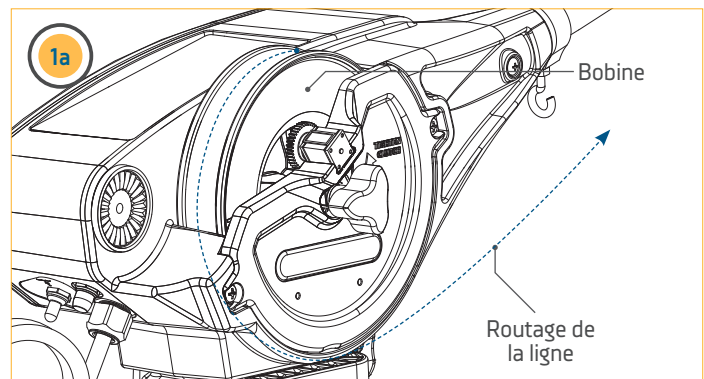

TERMINAISON DE LA LIGNE DU TREUIL DE PÊCHE

2

- d. Le bouton d'embrayage maintient la tension sur la bobine. Desserrez le bouton d'embrayage sur le côté du treuil de pêche en le tournant dans le sens horaire tout en maintenant la tension sur la ligne. Tirez sur la ligne afin qu'il y ait suffisamment de mou pour acheminer la ligne dans la poulie.
- e. Acheminez la ligne dans la poulie de la tête de flèche de manière à ce qu'il sorte de la poulie du côté opposé de la base du treuil de pêche. Une fois qu'il sort de la poulie, tirez environ 2 pieds (61 cm) de ligne à travers la poulie.
- f. Resserrez le bouton d'embrayage en le tournant dans le sens antihoraire et maintenez la tension sur la ligne.

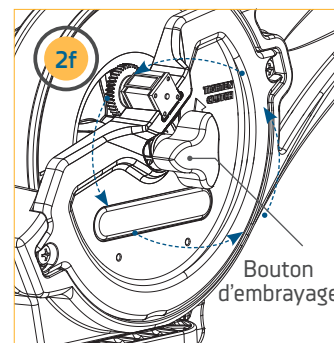
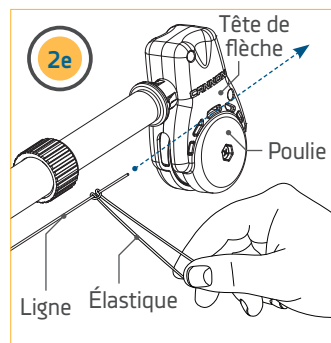
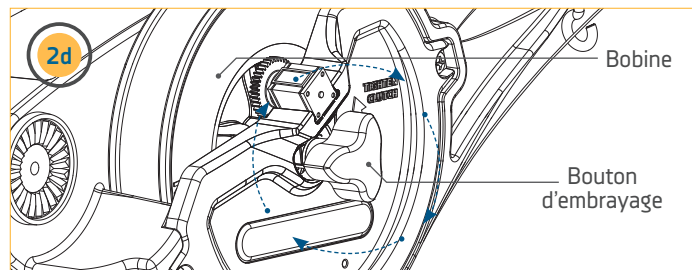

3

Articles requis :

 #30 X 1

- g. Demandez à une deuxième personne de tenir la ligne au-delà de la tête de flèche afin de garder la ligne tendue. Enlevez l'élastique de l'extrémité de la ligne.
- h. Coupez toute partie usée ou pliée de la ligne avec un coupe-fil.

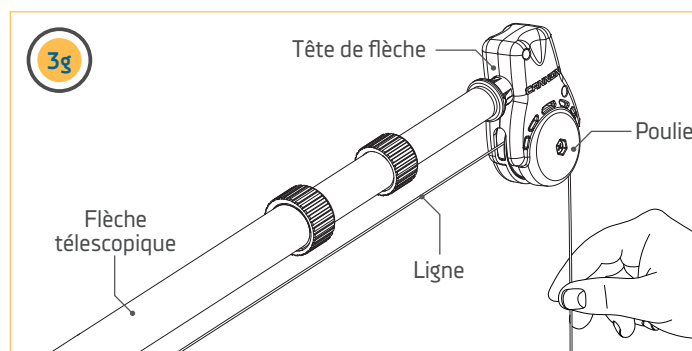

AVIS : lors de l'acheminement de la ligne à travers la terminaison, n'utilisez qu'une ligne droite. Une ligne usée ou pliée peut être sous contrainte et casser de façon prématurée lors de la récupération des plombées de pêche à la traîne.

- i. Enfilez la ligne dans le manchon amortisseur de terminaison (article n° 30) par l'extrémité étroite en premier. Enfilez environ un pied (30,5 cm) de ligne dans le manchon.

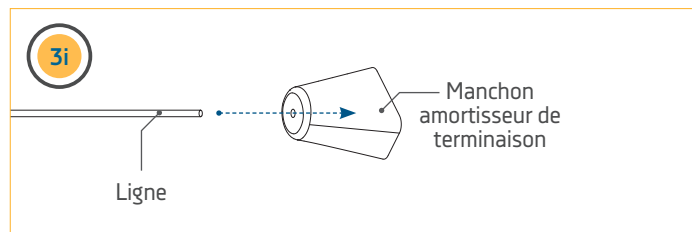

TERMINAISON DE LA LIGNE DU TREUIL DE PÊCHE

4

Articles requis :



- j. Fixez le mousqueton pivotant (article n° 36) sur le crochet au bas de la terminaison Cannon (article n° 32). Le mousqueton pivotant peut être fixé en insérant l'extrémité du petit anneau métallique dans l'ouverture à l'extrémité du crochet inférieur de la terminaison. Il peut être utile d'utiliser une pince pour raccorder les deux pièces.

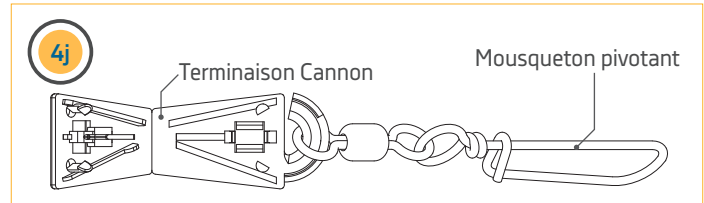
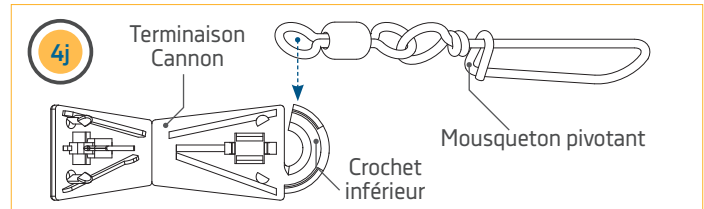

5

- k. Avec le mousqueton pivotant attaché à la terminaison Cannon, repérez l'avant et l'arrière de la terminaison. Repérez aussi les trous le long du pli supérieur et du crochet inférieur de la terminaison. Il y a trois trous le long du pli supérieur, un de chaque côté et un au centre. Il y a également 3 trous le long du pli supérieur, tous rapprochés les uns des autres. Pour effectuer la terminaison, la ligne doit être enfilée dans ces trous.

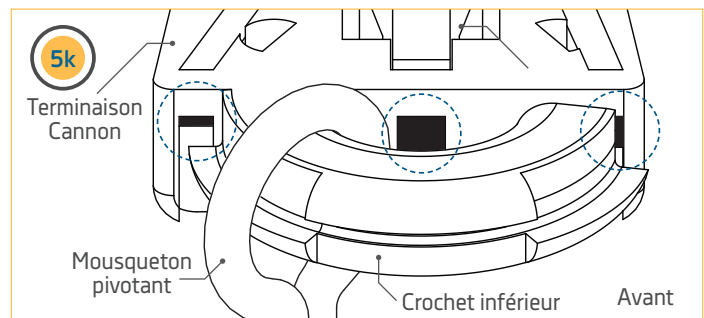
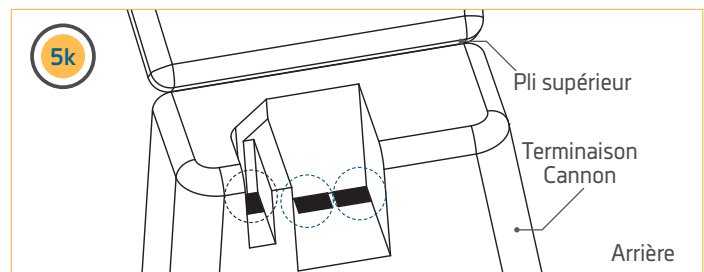
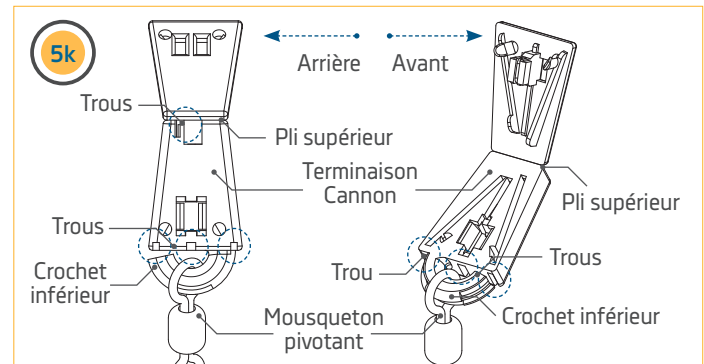

TERMINAISON DE LA LIGNE DU TREUIL DE PÊCHE

6

- l. Retournez la terminaison afin que l'arrière soit orienté vers vous. L'ouverture du crochet inférieur devrait être du côté gauche. Avec la terminaison ainsi orientée, placez la ligne nouvellement coupée dans le trou à l'extrême droite dans le haut, afin que la ligne passe par le trou de l'arrière de la terminaison à l'avant.
- m. Lorsque la terminaison Cannon est remise à l'endroit, la ligne doit suivre la rainure du côté gauche de la terminaison vers le crochet inférieur. La ligne doit alors être tirée pour sortir par le bas du côté fermé du crochet inférieur. Tirez environ 6 pouces (15 cm) de ligne du bas de la terminaison.
- n. Glissez la ligne sortant par le bas de la terminaison le long du crochet inférieur en l'enfilant dans l'anneau du mousqueton pivotant posé sur le crochet.
- o. Avec la ligne enfilée dans l'anneau du mousqueton pivotant, enfillez-le le long du crochet inférieur de la terminaison et insérez-le dans le trou à l'autre extrémité de la terminaison, où se trouve l'espace entre le crochet et la terminaison. Tirez environ 6 pouces (15 cm) de ligne par le trou.

AVIS : lors de l'acheminement de la ligne à travers la terminaison, il peut y avoir du mou dans la ligne. Aux fins d'acheminement de la ligne, le mou ne présente pas de problème. Il sera repris à la fin du processus de terminaison. Assurez-vous toutefois que le mou n'est pas plié afin de pouvoir facilement enfiler la ligne dans la terminaison.

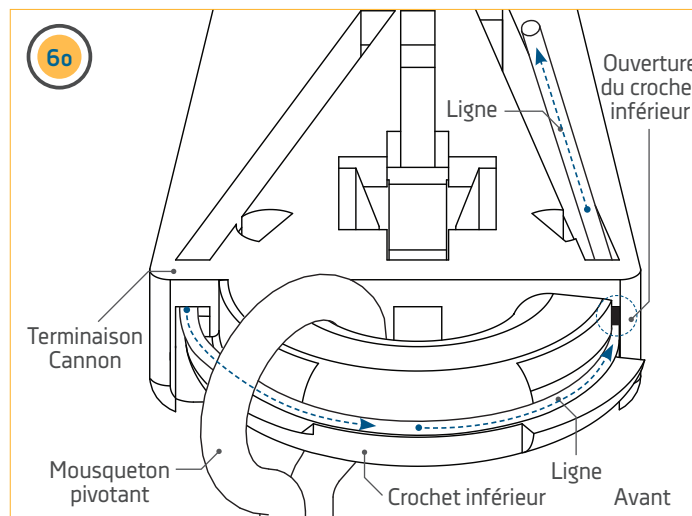
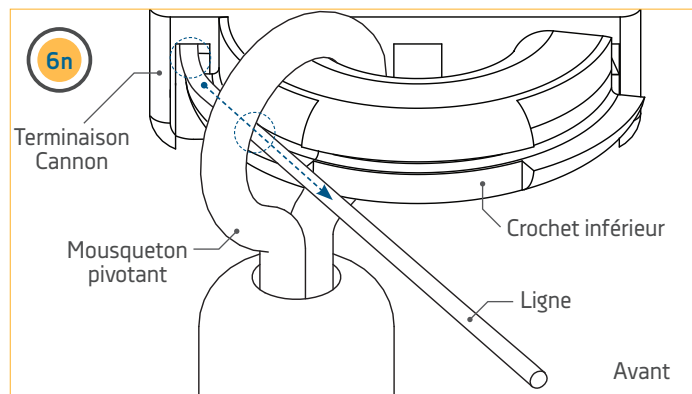
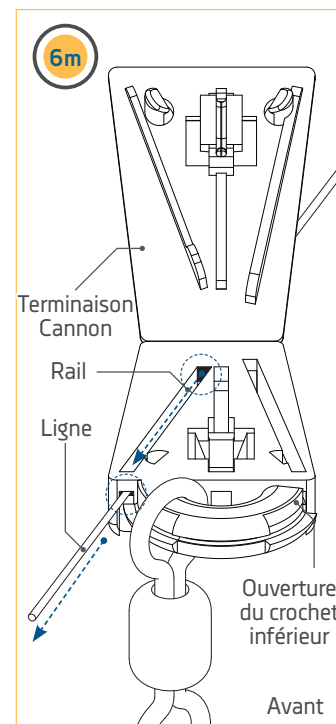
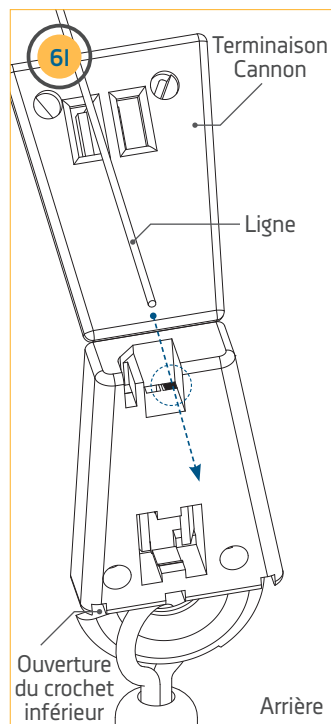

TERMINAISON DE LA LIGNE DU TREUIL DE PÊCHE

7

- p. Avec l'avant de la terminaison Cannon toujours orientée vers vous, placez la ligne dans la rainure du côté droit de la terminaison et enfitez-le dans le trou à l'autre extrémité de la rainure. La ligne sort du trou vers l'arrière de la terminaison.
- q. Retournez la terminaison afin que l'arrière soit orienté à nouveau vers vous. Tirez environ 6 pouces (15 cm) de mou de la terminaison.
- r. Prenez l'extrémité de la ligne et tirez-la à travers le trou à l'arrière de la terminaison juste à côté du trou dont elle vient de sortir. Ce trou est au centre de la terminaison et se trouve directement entre le trou dont la ligne vient de sortir et le premier trou dans lequel il a été enfilé dans la terminaison.

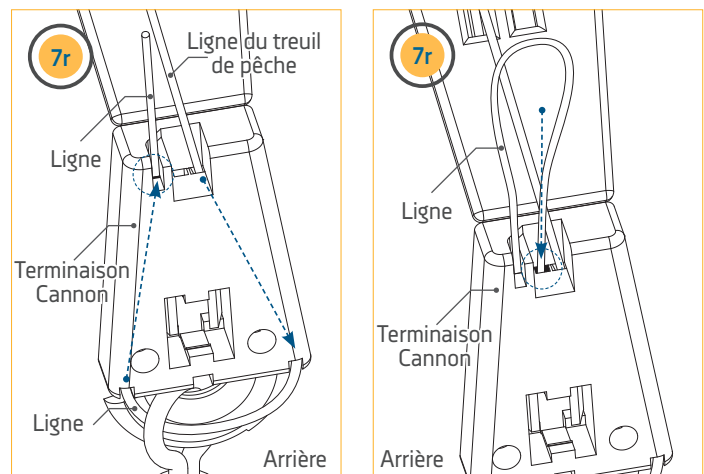
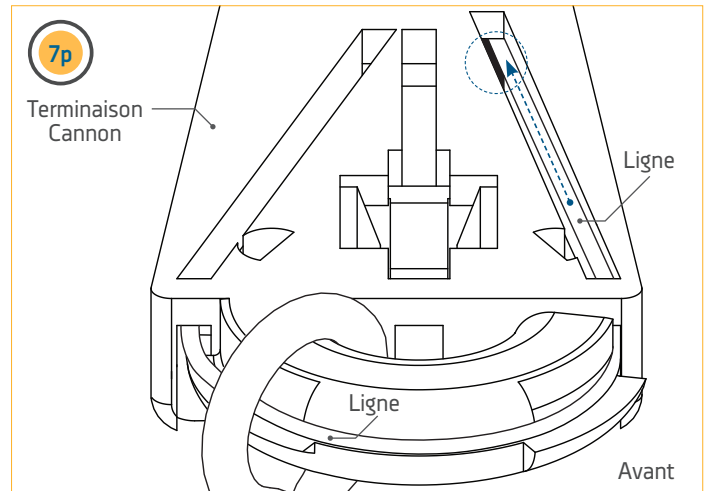

8

- s. Retournez la terminaison afin que l'avant soit orienté vers vous. L'extrémité de la ligne qui vient d'être insérée dans l'arrière de la terminaison doit passer dans la rainure au centre de la terminaison. Acheminez la ligne dans cette rainure jusqu'à ce qu'il sorte du trou au centre de la terminaison et le long du centre du crochet inférieur, à l'extrémité de la rainure. La ligne devrait dépasser de 1/8 po (3 mm) environ de la terminaison du côté du crochet inférieur.

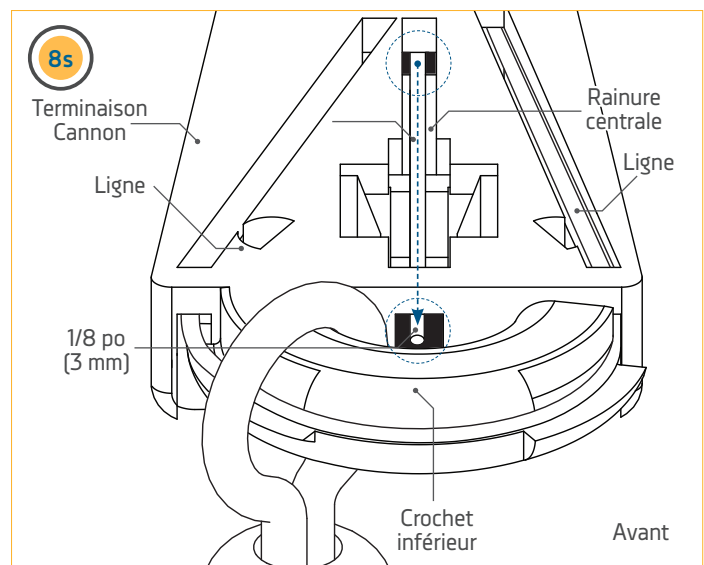

TERMINAISON DE LA LIGNE DU TREUIL DE PÊCHE

9

- t. Avec l'extrémité de la ligne dépassant du dernier trou près du crochet inférieur, tenez la terminaison et pressez la ligne dans la rainure centrale pour le tenir en place. En tenant la ligne ainsi, tirez sur la ligne enroulée autour de la terminaison à travers la terminaison dans le sens inverse afin de reprendre le mou. Au besoin, utilisez une pince pour serrer la ligne.

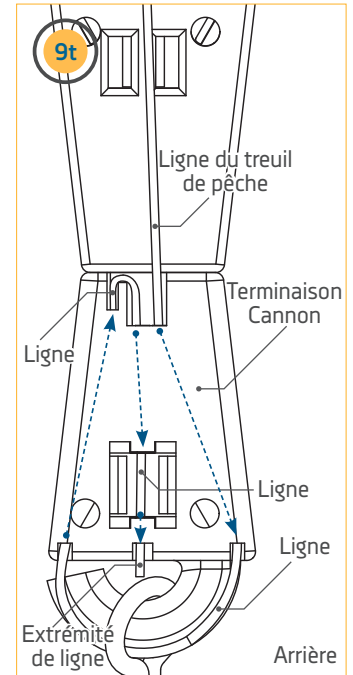
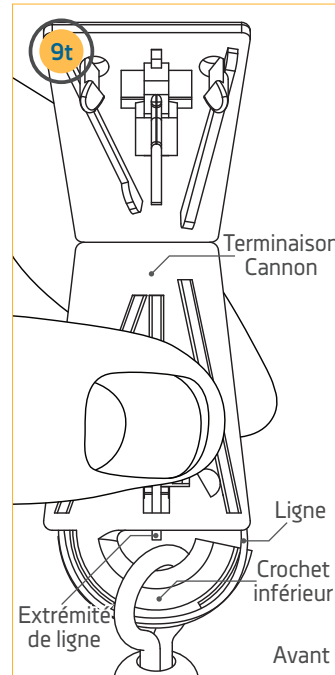

10

- u. Avec la ligne serrée, fermez le couvercle de la terminaison de manière à ce que la pince au centre du couvercle central saisisse la ligne. Au besoin, utilisez une pince pour fermer la terminaison. Avec la terminaison fermée, glissez le manchon amortisseur de terminaison solidement contre la terminaison jusqu'à ce qu'il soit bien assis. Une fois le manchon assis, la terminaison du treuil de pêche est réussie. Une plombée Cannon peut alors être attachée directement au mousqueton pivotant.

⚠ ATTENTION

Ne surchargez pas le treuil de pêche. Il est conçu pour récupérer un poids maximum de 20 lb (9,1 kg).

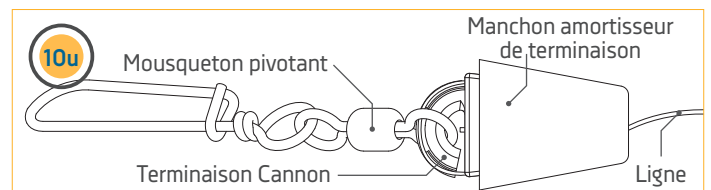
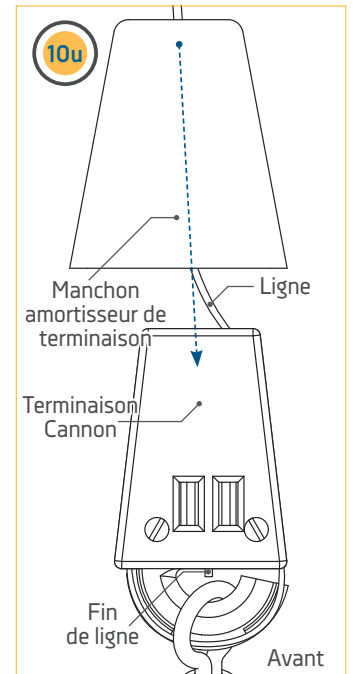
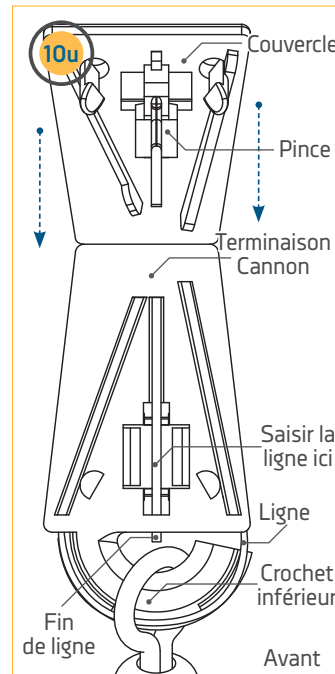

INSTALLATION DU PORTE-CANNE ARRIÈRE

INSTALLATION DU PORTE-CANNE ARRIÈRE >

Les treuils de pêche Cannon Magnum et Cannon Magnum TS possèdent des porte-cannes arrière. Le porte-canne est muni d'un système de verrouillage denté en deux pièces. Cela permet le réglage indépendant et facile du porte-canne sur deux axes, qui peuvent être réglés en incréments de 15°. La conception symétrique permettra le montage du porte-canne d'un côté ou l'autre du treuil de pêche, ou de deux porte-canne en même temps. Le ressort sur l'arbre du bouton à prise souple permet de desserrer le bouton et de régler le porte-canne sans avoir à le démonter complètement. Pour l'installation, suivez les étapes ci-dessous.

AVIS : l'assemblage de porte-canne n'est pas couvert par la garantie s'il est utilisé avec de l'équipement pesant plus de 30 lb (13,6 kg). L'équipement placé dans les porte-canne et sa perte potentielle sont la responsabilité de l'utilisateur et n'est aucunement garanti par Johnson Outdoors, Inc. Le montage doit être conforme aux instructions fournies pour être admissible à la garantie sur le produit.

⚠ ATTENTION

Le porte-canne est destiné à l'utilisation avec une ligne d'une résistance de 30 lb (13,6 kg) seulement et n'est pas recommandé pour l'utilisation avec de l'agrès avec une cote IGFA (International Game Fish Association) de plus de 30 lb (13,6 kg). Une courroie de sécurité (non comprise) est recommandée pour toutes les utilisations. Le porte-canne ne doit pas être utilisé comme poignée ou point d'appui.

1

Articles requis :



#20 X 1

#22 x 1



#26 x 1

- Selon le modèle, le treuil de pêche comprend un ou deux porte-canne. Pour fixer le porte-canne sur l'assemblage de treuil de pêche, prenez un des deux boutons à prise souple (article n° 20) et un des deux ressorts de goupille de déverrouillage (article n° 22). Placez un ressort à l'extrémité de chaque bouton à prise souple.
- Si le treuil de pêche ne comprenait qu'un seul porte-canne, décidez de quel côté du treuil de pêche vous voulez l'installer selon le montage et l'utilisation du treuil de pêche. Une fois l'emplacement du porte-canne établi, retournez le bras de porte-canne à deux axes (article n° 26) de manière à ce que le côté court du coude soit placé contre l'assemblage du treuil de pêche. La face du bras de porte-canne à deux axes installé sur le treuil de pêche comporte des dents qui sont appariées au bras du porte-canne sur axe double. Ces dents appariées aident à maintenir la position du bouton et le gardent en place lorsque la position du porte-canne est modifiée pendant l'usage. Serrez le bras de porte-canne à deux axes avec le bouton à prise souple.

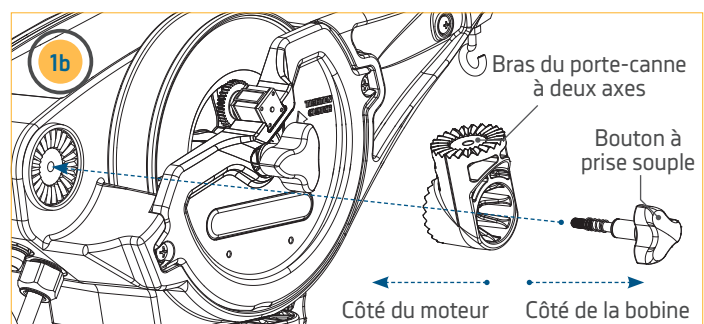
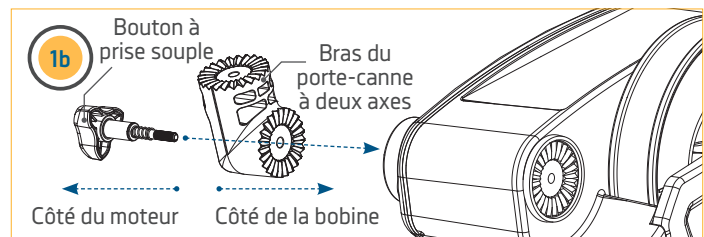
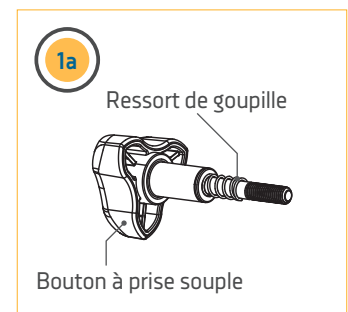
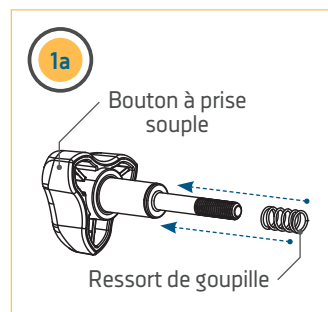

AVIS : le treuil de pêche Magnum Tournament Series comprend un porte-canne, le treuil de pêche Magnum ordinaire en comprend deux.

INSTALLATION DU PORTE-CANNE ARRIÈRE

2

Articles requis :



#22 x 1

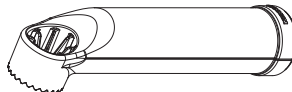

#34 X 1

- c. Un bouton à prise souple sert à fixer le tube du porte-canne à deux axes au bras que vous venez d'installer. Prenez un des deux boutons à prise souple (article n° 20) et un des deux ressorts de goupille de déverrouillage (article n° 22). Placez un ressort à l'extrémité de chaque bouton à prise souple.
- d. Orientez le tube du porte-canne sur axe double (article n° 24) de manière à ce que l'extrémité courte de la pièce soit placée contre le bras du porte-canne sur axe double. La face du bras de porte-canne sur axe double comporte des dents qui sont appariées au tube du porte-canne sur axe double. Ces dents appariées aident à maintenir la position du bouton et le gardent en place lorsque la position du porte-canne est modifiée pendant l'usage. Serrez le tube de porte-canne sur axe avec le bouton à prise souple.
- e. Pour régler l'orientation du bras ou du tube de porte-canne sur axe, desserrez le bouton à prise souple et tournez les éléments à la position voulue. Resserrez ensuite le bouton à prise souple afin de le fixer en place.

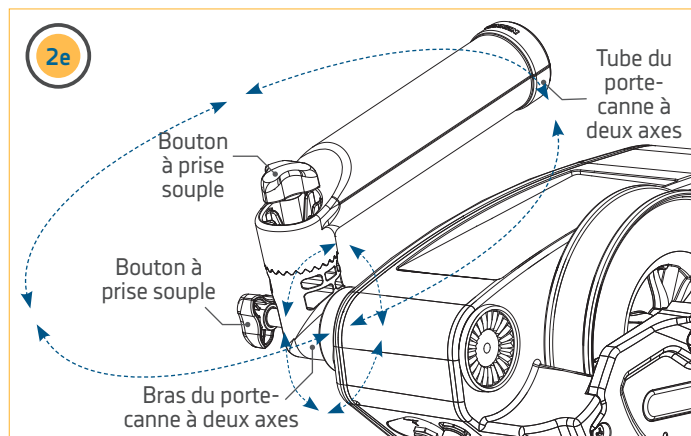
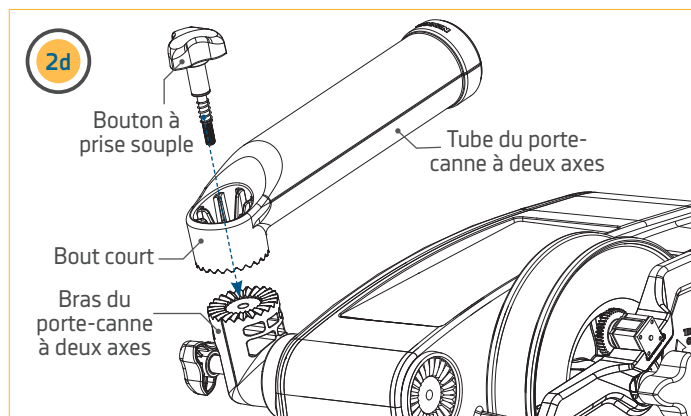
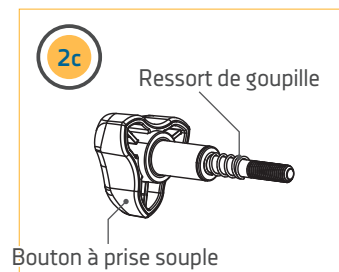
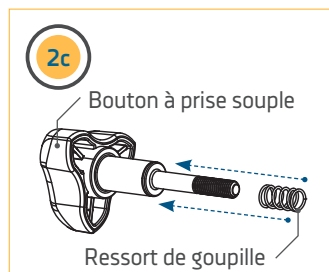

INSTALLATION DES BATTERIES ET DU CÂBLAGE

DIRECTIVES DE GRÉEMENT ET D'INSTALLATION

Pour des raisons de sécurité et de conformité, nous vous recommandons de suivre les normes de l'American Boat and Yacht Council (ABYC) pour le gréement de l'embarcation. Les altérations dans le câblage de l'embarcation devraient être complétées par un technicien de marine qualifié. Les spécifications suivantes sont seulement des lignes directrices générales :

ATTENTION

Ces lignes directrices s'appliquent au gréement général pour soutenir le produit de Cannon. L'alimentation de plusieurs treuils de pêche ou d'autres appareils électriques, à partir du même circuit d'alimentation, peut influencer sur le calibre des conducteurs et le dimensionnement des disjoncteurs recommandés. Pour un fil plus long que celui fourni avec l'appareil, suivez le tableau de dimensionnement de gabarit des conducteurs et des disjoncteurs du tableau ci-dessous. Si la longueur totale de la rallonge est de plus de 30 pi (9 m), nous vous recommandons de communiquer avec un technicien maritime qualifié.

ATTENTION

Veuillez lire les renseignements suivants avant de connecter votre treuil de pêche à une batterie afin d'éviter d'endommager votre produit et/ou d'annuler votre garantie.

TABLEAU DES CALIBRES DES FILS CONDUCTEURS ET DES DIMENSIONS DES DISJONCTEURS

Le présent tableau des dimensions de gabarit des conducteurs et disjoncteurs est uniquement valable pour les hypothèses suivantes :

1. Il n'y a pas plus de deux conducteurs qui sont regroupés à l'intérieur d'une gaine ou d'un conduit à l'extérieur de l'espace moteur.
2. Chaque conducteur est muni d'un isolant d'une température nominale de 105 °C.
3. Aucune chute de tension de plus de 5 % n'est autorisée lorsque le moteur est à plein régime, en fonction des exigences en matière d'alimentation du produit qui ont été publiées.

Spécifications des fusibles/disjoncteurs	Spécifications des fils		
	Calibre 10	Calibre 8	Calibre 6
30 A, 32 V, imperméables, rapides	0 à 10 pi	11 à 15 pi	16 à 20 pi
	0 à 3 m	3 à 4,5 m	4,5 à 6 m

ATTENTION

Un dispositif de protection contre la surintensité (disjoncteur ou fusible) doit être utilisé. Les préalables de la garde côtière exigent que chaque conducteur de courant, qui n'est pas fixé, soit protégé par un fusible ou un disjoncteur qui se réinitialise manuellement et qui ne peut se déclencher automatiquement. Le type (tension et courant nominaux) du fusible ou du disjoncteur doit être de dimension appropriée pour le treuil de pêche Cannon utilisé.

INSTALLATION DES BATTERIES ET DU CÂBLAGE



RECOMMANDATIONS POUR MAINTENIR LE CIRCUIT ÉLECTRIQUE DU BATEAU EN BON ÉTAT

Lorsqu'un bateau est dans l'eau, diverses parties submergées interagissent pour créer de faibles courants électriques. Ces faibles courants électriques devraient être contrôlés afin de prolonger la vie des pièces AVIS : étal du bateau et d'assurer un bon milieu pour attraper du poisson. Afin que les fonctions Contrôle positif des ions (Positive Ion Control, PIC) et Arrêt court (Short Stop) de votre treuil de pêche fonctionnent correctement, il est important de vous assurer que votre bateau est bien configuré avant l'installation de votre treuil de pêche. Pour tous les détails concernant le fonctionnement du système Positive Ion Control, consultez la section du « Système Positive Ion Control » du manuel du propriétaire.

AVIS : Afin d'assurer le bon fonctionnement de votre treuil de pêche, mettez la batterie du treuil à la masse du circuit électrique du bateau. Vérifiez d'abord toujours si votre bateau est bien mis à la masse. Des dysfonctions du système Positive Ion Control, de la communication entre les unités ou du fonctionnement peuvent être le résultat d'une mauvaise mise à la masse.

- Si les anodes sacrificielles de zinc sur votre bateau et votre moteur hors-bord/extérieur sont dissoutes plus que la moitié, on recommande de les remplacer. Nettoyez régulièrement les anodes à l'aide d'une brosse non corrosive.
- Toute couche ou croissance de biofilm devrait être nettoyée.
- Toutes les pièces en métal y compris la coque (si en métal) devraient être interconnectées par un câble de mise à la terre. Cela comprend les arbres de moteur, les arbres extérieurs et les accessoires qui traversent la coque. Cela garantira que le bateau est bien mis à la masse à l'eau et permettra aux systèmes Positive Ion Control et Short Stop de fonctionner correctement.
- La ligne de votre treuil de pêche doit être remplacé aux deux (2) ans. La corrosion de la ligne peut l'affaiblir, de façon physique et électrique.
- L'utilisation de poids enduits Cannon et de l'assemblage de mousqueton avec isolant aidera à isoler le poids de la ligne à charge positive.

SPÉCIFICATIONS ÉLECTRIQUES ET INSTRUCTIONS DE CÂBLAGE

Le treuil de pêche est coté à 30 ampères (pleine charge), 12 volts CC et est protégé par un disjoncteur à réarmement manuel de 25 ampères (situé sous le carter du moteur). Veillez à mesurer la tension de la batterie de votre bateau.

AVERTISSEMENT

N'utilisez pas ce treuil de pêche avec un système de batterie de 24 volts ou plus. Cela causera des dommages à l'appareil et annulera la garantie. Connectez votre treuil de pêche à un système de batterie de 12 volts seulement.

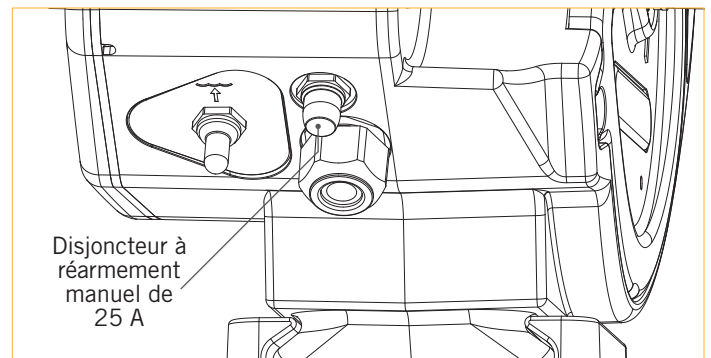

AVERTISSEMENT

Nous recommandons fortement d'alimenter votre treuil de pêche avec une batterie capable de fournir un courant élevé pour une longue période. Ne faites fonctionner le treuil de pêche avec une batterie de démarrage que si elle est rechargée par un alternateur pendant que le treuil de pêche est en marche.

AVERTISSEMENT

Ne jamais brancher les bornes (+) et (-) de la batterie ensemble. Assurez-vous qu'aucun objet métallique ne puisse tomber sur la batterie et provoquer un court-circuit entre les bornes. Cela provoquerait immédiatement un court-circuit et un risque extrême d'incendie.

INSTALLATION DES BATTERIES ET DU CÂBLAGE

CONNEXION À LA BATTERIE

Nous recommandons fortement l'installation d'un fusible ou d'un disjoncteur manuel sur la borne positive de la batterie, à au plus 7 pouces (18 cm) de celle-ci. De plus, vous pouvez également connecter le treuil de pêche à un sélecteur de batterie. Nous recommandons fortement d'alimenter le treuil de pêche avec une batterie à charge poussée marine. Ne faites fonctionner le treuil de pêche avec une batterie de démarrage que si elle est rechargée par un alternateur pendant que le treuil de pêche est en marche.

1. Assurez-vous que le treuil est mis hors circuit ou que la fiche de connexion rapide du câble d'alimentation du treuil est débranchée.
2. Raccordez le fil positif (+) rouge à la borne positive (+) rouge de la batterie.
3. Raccordez le fil négatif (-) noir à la borne négative (-) noire de la batterie.
4. Lorsque vous êtes prêt à utiliser le treuil de pêche, rebranchez la fiche de connexion rapide.

AVIS : contrôlez la dégradation des câbles d'alimentation et limitez la corrosion en utilisant du gel antioxydant sur tous les raccords. N'utilisez pas d'écrous à oreilles.

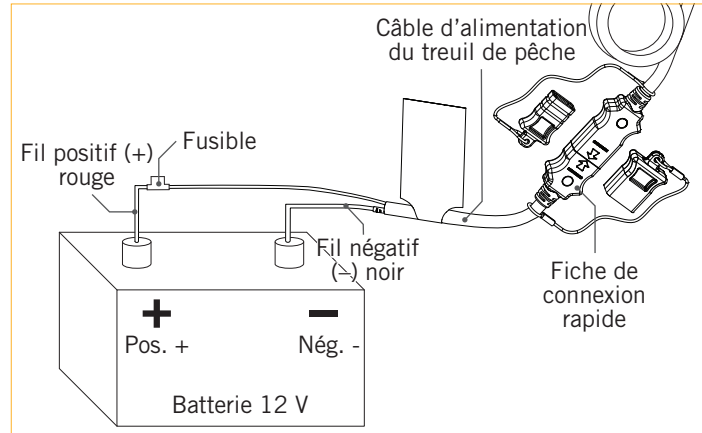

⚠ ATTENTION

Consultez le « Tableau de calibre des conducteurs et de dimensions des disjoncteurs » dans la section précédente pour trouver le disjoncteur ou fusible approprié convenant à votre treuil de pêche.

⚠ AVERTISSEMENT

Pour des raisons de sécurité, débranchez le treuil de pêche de la batterie lorsque le treuil de pêche n'est pas utilisé ainsi que pendant la charge de la batterie. Si vous installez un raccordement en fil de plomb, respectez les polarités appropriées et suivez les instructions qui se trouvent dans votre manuel du propriétaire du bateau. Serrez bien les écrous papillon des fils conducteurs autour des bornes de la batterie. Positionnez la batterie dans un compartiment ventilé.

ALIMENTATION DE PLUSIEURS TREUILS DE PÊCHE

Lorsque vous utilisez plusieurs treuils de pêche, faites fonctionner un maximum de 2 treuils par batterie de 12 volts exclusive. Suivez les instructions de la section « Raccordement à la batterie » de ces instructions d'installation. Répétez les opérations pour chaque treuil.

AVIS : utilisez la fiche de connexion rapide pour couper l'alimentation au treuil de pêche sans toucher la batterie.

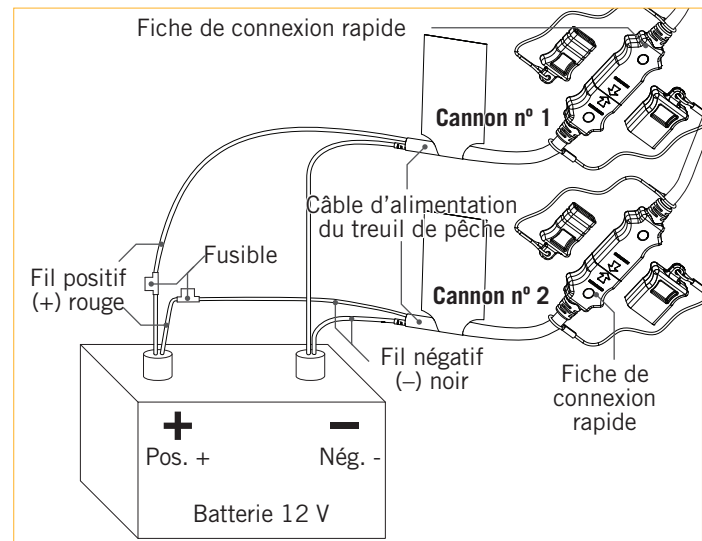

INSTALLATION DES BATTERIES ET DU CÂBLAGE

AUTRES POINTS À CONSIDÉRER

ACCESSOIRES SUPPLÉMENTAIRES CONNECTÉS AUX BATTERIES DU TREUIL DE PÊCHE >

Votre treuil de pêche Cannon, les composants électroniques de votre bateau ou votre bateau peuvent subir des dommages importants si de mauvaises connexions sont effectuées entre les batteries de votre treuil de pêche et d'autres systèmes de batteries. Cannon recommande l'utilisation d'un système de batterie exclusif pour votre treuil de pêche. Lorsque possible, les accessoires doivent être branchés sur un système de batterie séparé. Les radios et les sonars ne doivent être connectés à aucun système de batteries du treuil de pêche à la traîne étant donné que les interférences provenant du treuil de pêche sont inévitables. Si vous connectez des accessoires supplémentaires à l'une des batteries du treuil de pêche, ou si vous effectuez des connexions entre les batteries du treuil de pêche et d'autres systèmes de batterie sur le bateau, assurez-vous de respecter attentivement les indications ci-dessous.

La connexion négative (-) doit être connectée à la borne négative de la même batterie à laquelle la borne négative du treuil de pêche est connectée. La connexion à une autre batterie du treuil de pêche fera entrer une tension positive dans la « mise à la masse » de cet accessoire, ce qui peut entraîner une corrosion excessive. Tout dommage causé par de mauvaises connexions entre les systèmes de batterie ne sera pas couvert par la garantie.

SYSTÈMES DE DÉMARRAGE D'APPOINT ET COMMUTATEURS >

Les systèmes de démarrage d'appoint et les commutateurs relient les bornes négatives des batteries connectées entre elles. Veuillez consulter un technicien marin qualifié si vous installez votre treuil de pêche Cannon avec un de ces systèmes ou un commutateur de sélection.

COMMENT SÉLECTIONNER LES BATTERIES ADÉQUATES >

Le treuil de pêche fonctionnera avec toute batterie marine à décharge poussée de 12 volts au plomb-acide ou au lithium. Pour les meilleurs résultats, utilisez une batterie marine à décharge poussée. Maintenez la batterie complètement chargée. Un entretien adéquat assurera que le courant sera disponible au moment du besoin et améliorera considérablement la durée de vie de la batterie. Le fait de ne pas recharger les batteries au plomb (dans les 12 à 24 heures) est la principale cause de défaillance prématurée de celles-ci. Utilisez un chargeur multiphase pour éviter une surcharge. Nous offrons une vaste sélection de chargeurs en fonction de vos besoins. Si vous utilisez une batterie de démarrage pour démarrer un moteur hors-bord à essence, nous vous recommandons d'utiliser des batteries marines à décharge poussée séparées pour votre treuil de pêche Cannon.

PÊCHE AVEC LE TREUIL DE PÊCHE

INSTALLATION DE L'ASSEMBLAGE DE MOUSQUETON AVEC ISOLANT >

Le mousqueton avec isolant est utilisé pour couper toute connexion électrique entre le treuil de pêche et l'eau. Cet isolant est utilisé avec les fonctions Arrêt court (Short Stop) et de Contrôle positif des ions (Positive Ion Control) du treuil.

Arrêt court est une fonction exclusive à Cannon qui arrête automatiquement la plombée à la surface de l'eau, empêchant le moteur de levage de le soulever dans la poulie à l'extrémité de la flèche. Lorsque la ligne du treuil de pêche est dans l'eau, un faible courant électrique circule entre la ligne et les composants métalliques du bateau mis à la masse dans l'eau. Lorsque la ligne sort de l'eau, le courant cesse de circuler. Le système d'arrêt court détecte cette interruption et arrête le moteur. L'isolant de la plombée de pêche à la traîne sert à couper le contact de la ligne à l'eau alors que la plombée est encore immergée. Arrêter la levée de la plombée au niveau de l'eau élimine la contrainte sur la ligne causée par le ballonnement de la plombée et l'empêche de heurter l'extrémité de la flèche ou la coque du bateau. Cette fonction est offerte de série sur tous les treuils de pêche électriques Cannon et exige que le bateau soit correctement mis à la masse et qu'un câble électriquement conducteur tel que l'acier inoxydable soit utilisé. Cette fonctionnalité ne fonctionnera pas avec les lignes mono ou tressées.

Contrôle positif des ions (Positive Ion Control) est une fonction basée sur le principe de l'appli d'un champ électrique positif à faible tension dans l'eau où vous pêchez afin d'attirer le poisson et d'augmenter vos chances d'en attraper. Étant donné que le poisson est attiré par une faible charge électrique positive et repoussé par une forte charge électrique positive ou négative, la génération et le contrôle de la charge parfaite peuvent être critiques pour la réussite de votre expédition de pêche. Lorsque le PIC est activé et que le treuil de pêche est équipé d'une ligne conductrice d'électricité, l'isolant aide à rompre la connexion avec l'eau afin que le champ électrique positif émis par la ligne du treuil soit interrompu.

1

Articles requis :



#34 x 1

- Avant d'installer l'assemblage de mousqueton avec isolant, effectuez les étapes dans la section « Terminaison de la ligne du treuil de pêche » conformément à ces instructions. Le câble correctement terminé peut supporter un poids qui lui est attaché directement.
- Pour commencer, assurez-vous que le poids n'est pas attaché au mousqueton pivotant. Attachez alors l'assemblage de mousqueton avec isolant (article n° 34) au mousqueton pivotant.
- Le poids peut alors être attaché à l'assemblage de mousqueton avec isolant.

AVIS : dans certains cas, il peut être nécessaire d'utiliser deux assemblages de mousqueton avec isolant l'un après l'autre pour couper la connexion électrique avec l'eau.

ATTENTION

Ne surchargez pas le treuil de pêche. Il est conçu pour récupérer un poids maximum de 20 lb (9,1 kg).

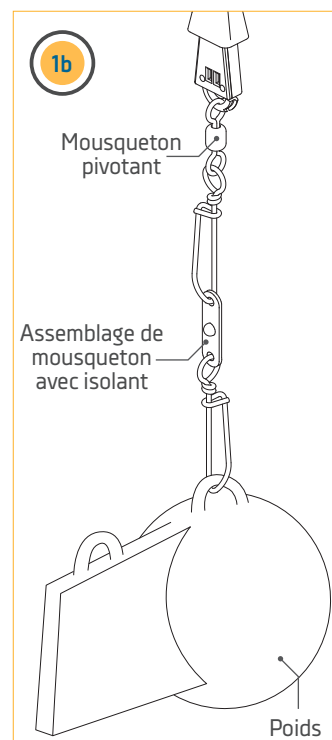
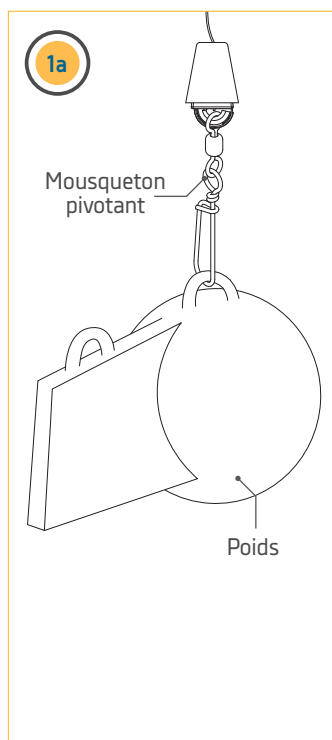

FIXATION D'UN DISPOSITIF DE DÉVIDAGE DE LA LIGNE



FIXATION D'UN DISPOSITIF DE DÉVIDAGE DE LA LIGNE >

La dernière étape de la préparation du treuil pour la pêche est de fixer le dispositif de dévidage de la ligne. Pour fixer le dispositif de dévidage, installez d'abord le poids Cannon et suivez ensuite les étapes ci-dessous.



Vous pouvez visionner une vidéo sur la manière d'installer un dispositif de dévidage de la ligne en suivant ce lien : <https://youtu.be/qpONbVgbbt8>

1

Articles requis :

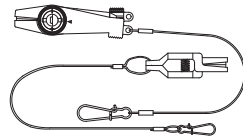

#U x 1 ou #V x 1

- Fixez l'extrémité avec le mousqueton verrouillable du dispositif de dévidage (article U ou V) au poids.
- Dévidez de la ligne du moulinet de la canne à pêche afin que l'appât soit de 5 à 100 pieds (1,5 à 30 m) derrière le bateau. Déterminez la distance à laquelle vous voulez que la ligne de la canne à pêche suive le poids et sélectionnez un point où attacher la ligne.
- Faites une boucle dans la ligne à pêche au point où vous voulez attacher la ligne. Attachez solidement la ligne de la canne à pêche dans la pince du dispositif de dévidage à la boucle que vous venez de former.
- Effectuez une série de déclics de tension croissante sur la pince. Le dispositif de dévidage de la ligne peut être utilisé avec n'importe quelle ligne à pêche pour l'eau salée ou douce et peut être ajusté avec une tension de prise de 2 à 22 lb (1 à 10 kg) sur la ligne.
- Une fois le dispositif de dévidage de la ligne attaché à la ligne à pêche, assurez-vous que la canne est tenue solidement ou placée dans un porte-canne et ouvrez le moulinet afin que la ligne puisse être tirée.
- Réglez ensuite la profondeur du treuil afin d'abaisser le poids à la profondeur voulue.
- Une fois le poids du treuil de pêche à la profondeur voulue, reprenez le mou dans la ligne afin que votre canne soit légèrement courbée. Lorsqu'un poisson mord l'appât, la ligne se détachera du dispositif de dévidage. La ligne est alors dégagée et vous pouvez alors rentrer le poisson avec la canne et le moulinet.

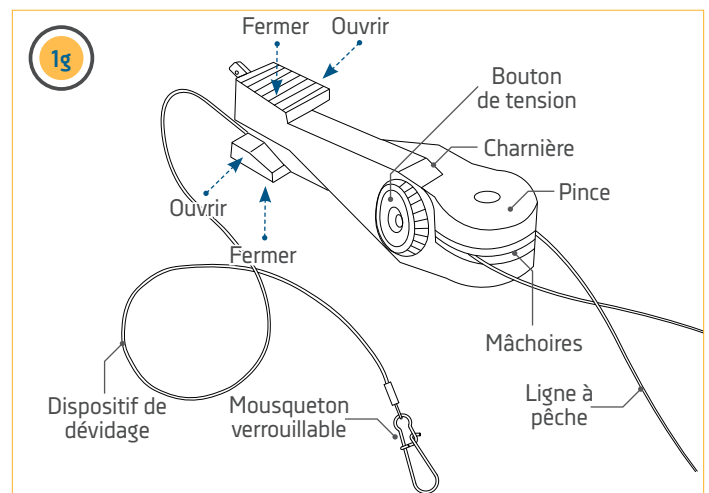
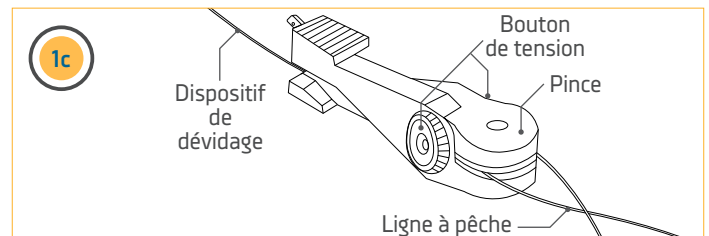
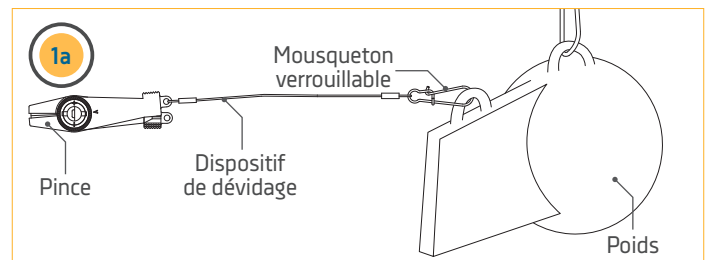

AVIS : pour changer la tension de dévidage de la ligne pour l'eau douce, tournez le bouton de tension vers (+) pour l'augmenter ou vers (-) pour la réduire. La tension peut aussi varier selon sa position entre les mâchoires de la pince. La tension sur la ligne est plus forte si elle est placée vers l'arrière, vers la charnière, et plus faible si elle est placée plus près de l'ouverture. Pour ouvrir le dispositif de dévidage, écartez les bras de déclenchement avec le pouce et l'index en exerçant une pression sur les côtés.

ACCESSOIRES RECOMMANDÉS

PORTE-CANNES ET SYSTÈMES DE RAILS

Des porte-cannes polyvalents incroyables, des bases et des plaques très solides. C'est tout ce qu'il vous faut pour équiper votre bateau selon votre mode de pêche; et tout peut se monter sur notre système de rails, qui comprend des composants interchangeables fabriqués en aluminium à résistance élevée.



Porte-canne ajustable
à deux axes



Rail de fixation en aluminium



Socle à base pivotante

FIXATIONS

Équipez-le et pêchez à votre guise avec diverses options de montage qui conviennent à votre mode de pêche.



Base pivotante



Tôles de pont



Monture à cardan

DISPOSITIFS DE DÉVIDAGE DE LIGNE ET POIDS

Nous offrons une grande variété d'accessoires pour treuils de pêche, conçus pour vous offrir la meilleure expérience de pêche :



- Dispositif de dévidage Uni-Line
- Dispositif de dévidage Uni-Stacker
- Poids de 4 à 16 lb (1,8 à 7,3 kg)

Pour une liste complète des accessoires de Cannon, visitez cannondownriggers.com.



cannondownriggers.com



Part #3397151

Cannon Consumer & Technical Service
Johnson Outdoors Marine Electronics, Inc.
PO Box 8129
Mankato, MN 56002-8129

ECN 41033

121 Power Drive
Mankato, MN 56001
Phone (800) 227-6433
Fax (800) 527-4464



©2020 Johnson Outdoors Marine Electronics, Inc.
All rights reserved.

Rev A

11/20